

HƯỚNG DẪN SỬ DỤNG

TOSHIBA

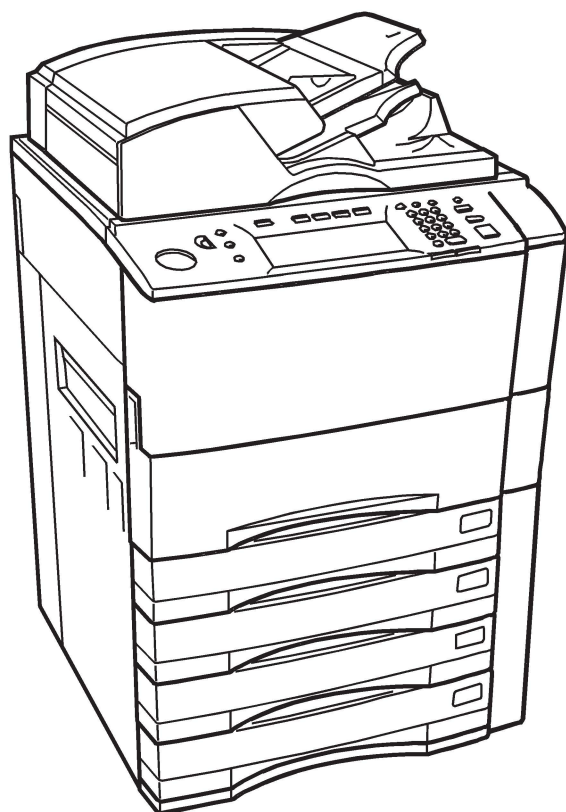

e-STUDIO 556/656/756/856

(08) 6266 4567

www.sieuthithietbivanphong.com - www.minhkhangjsc.com

MÔ TẢ THÀNH PHẦN CHÍNH

1. Vòng điều chỉnh độ sáng tối của màn hình cảm ứng
2. Toner cover/ Nắp mực
3. Front cover/ Nắp trước
4. Drawers/ Các Khay giấy
5. Reversing Automatic Document Feeder (RADF)
6. Điểm đặt tài liệu sử dụng
7. Bypass cover/ Nắp vùng khay tay
8. Bypass tray/ Khay tay
9. Paper feed cover/ Nắp đường tải giấy
10. Paper size indicator/ Điểm chỉ khổ giấy
11. Original cover/Nắp chặn bản gốc
12. Original scale/ thước bản gốc
13. Scanning area/ vùng quét hình ảnh
14. Power switch/ Công tắc chính
15. Toner cartridge/ Ống mực
16. Exit cover/ Nắp vùng thoát giấy
17. Original glass/Gương đặt bản gốc

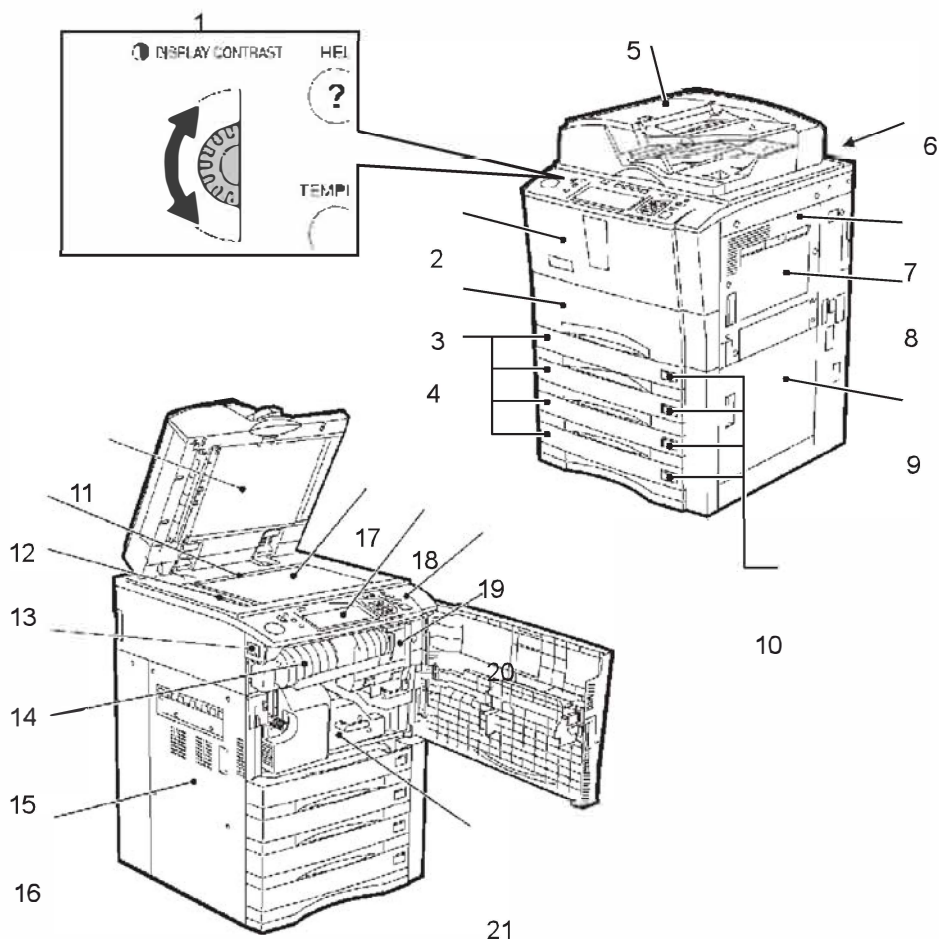

18. Touch panel/ Màn hình cảm ứng
19. Control panel/ Bàn điều khiển
20. Toner cartridge holder/ Húp nạp mực
21. Transfer/Transport unit/ khối sạc transfer

BÀN ĐIỀU KHIỂN

Sử dụng bàn điều khiển để thao tác sử dụng và thiết lập toàn bộ thiết bị.

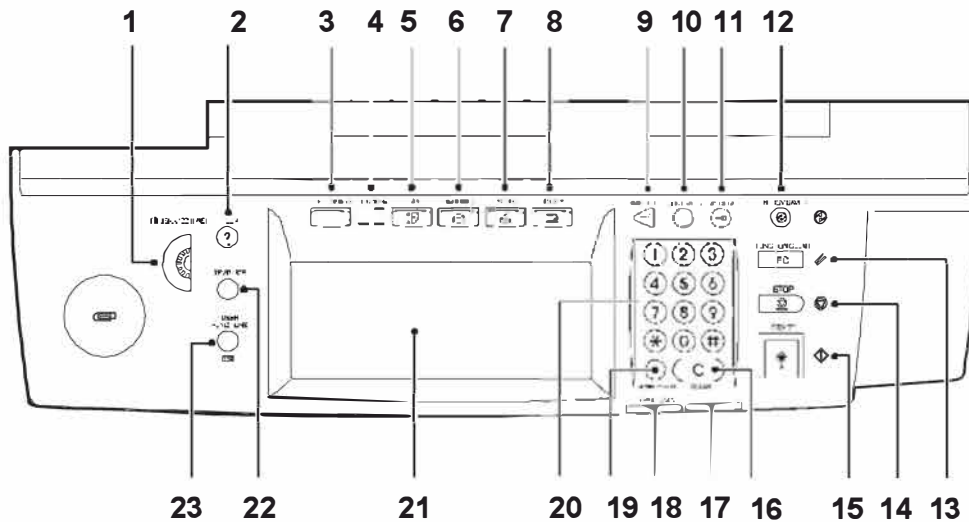

1. Vòng chỉnh độ sáng tối và tương phản của màn hình cảm ứng. Thay đổi bằng cách vặn lên hoặc xuống để tăng và giảm.
2. **[HELP] button/ Nút giúp đỡ**, dùng để hiển thị các chỉ dẫn mô tả chức năng và các nút trên màn hình cảm ứng.
3. **[EXTENSION] button/ Nút mở rộng**, Bất kỳ thao tác nào với nút này đều không có giá trị tại thời điểm hiện tại, nút chức năng mở rộng.
4. **MEMORY RX / FAX** đèn báo tín hiệu Fax, và bộ nhớ, Đèn báo thể hiện trạng thái tín hiệu fax và đang kết nối, có dữ liệu trong bộ nhớ.
5. Nút **FAX** Nhấn nút này để sử dụng chức năng fax.
6. Nút **[e-FILING]** sử dụng nút này để lưu hình ảnh tài liệu vào bộ nhớ tạm trên máy.
7. Nút **[SCAN]** nhấn nút này để sử dụng chức Scan.
8. Nút **[COPY]** nhấn vào nút này để quay trở lại chức năng sao chép.
9. Nút **[INTERRUPT]** sử dụng nút này để tạm ngưng công việc hiện tại đang xử lý và thực hiện 1 công việc mới, sau khi công việc mới hoàn thành công việc tạm ngưng sẽ được tiếp tục khi nhấn trở lại.
10. Nút **[JOB STATUS]** Nút này dùng để xác nhận lại mỗi công việc đang xử lý, đang chờ trong lớp print, scan, FAX
11. Nút **[ACCESS]** sử dụng nút này để đăng nhập quyền sử dụng khi máy cài chức năng mã code cho người dùng hoặc quản lý, nếu nút này được bấm sau khi sử dụng thì màn hình sẽ quay về chế độ đăng nhập.

12. Nút **[ENERGY SAVER]** sử dụng nút này khi bạn muốn tắt máy (shut down) hoặc chuyển máy qua chế độ tiết kiệm điện (energy saving). Khi bạn nhấn nút này màn hình sẽ cho bạn 2 lựa chọn là **[SLEEP]** hoặc **[SHUT- DOWN]**.
13. Nút **[FUNCTION CLEAR]** Khi nút này được nhấn thì tất cả các thiết lập trong quá trình thao tác sẽ được đưa về chế độ thiết lập mặc định. Nếu thiết lập mặc định được thay đổi thì nút **[FUNCTION CLEAR]** sẽ nhấp nháy sáng.
14. Nút **[STOP]** nhấn nút này để dừng bất kỳ lệnh sao chép hoặc scan nào đang xử lý.
15. Nút **[START]** nhấn nút này để bắt đầu lệnh sao chép hoặc scan hoặc chuyển fax.
16. Nút **[CLEAR]** sử dụng nút này để xóa nội dung mới nhập giá trị như số trang, ký tự, số bản sao chép.
17. Đèn **[ERROR]** đèn này sáng khi có lỗi xuất hiện và thiết bị cần vài thao tác khắc phục.
18. Đèn **PRINT DATA** đèn này sáng khi lệnh in đang được chuyển từ máy tính sang thiết bị.
19. Nút **[MONITOR/PAUSE]** nút này có giá trị khi sử dụng chức năng FAX được đăng ký.
20. Các Phím Số: sử dụng phím này để nhập số.
21. Màn hình cảm ứng - Touch panel màn hình điều khiển này dùng để thiết lập các thông số và giá trị khi làm việc với các chức năng riêng biệt. Màn hình này cũng mô tả trạng thái của thiết bị như máy sẵn sàng, kẹt giấy, hết giấy, hay hết mực.
22. Nút **[TEMPLATE]** nút này dùng để lưu trữ dữ liệu và dùng lại khi cần thiết.
23. Nút **[USER FUNCTIONS]** sử dụng nút này cho nhiều mục đích như thay đổi khổ giấy, loại giấy, thông tin sao chép, in ấn, thông số mạng, thông số Scan, FAX, thay đổi trong đây là thay đổi giá trị mặc định.

Touch panel/ MÀN HÌNH CẢM ỨNG

Khi thiết bị được bật nguồn, chế độ sao chép / copy sẽ ưu tiên hiển thị, và xuất hiện các menu cơ bản. Trạng thái của thiết bị và cũng hiển thị trên

màn các thông điệp minh họa

- | | |
|---|------------------------------|
| 1. Thông điệp/ thông báo | 10. Nút chế độ bản gốc |
| 2. Tỷ lệ tăng giảm | 11. Nút [PROOF COPY] |
| 3. Số bản sao chụp | 12. Nút điều chỉnh đậm nhạt |
| 4. Loại khổ giấy | |
| 13. Nút chế độ một mặt Simplex / hai mặt duplex | |
| 5. Mức lượng giấy có trong khay | 14. Nút chọn nguồn giấy |
| 6. Ngày giờ | 15. Vùng trạng thái máy |
| 7. Nút [SETTINGS] | 16. Vùng thiết lập chức năng |
| 8. Nút Chế độ hoàn thành bản sao | 17. Các lớp chức năng. |
| 9. Nút phóng to/ thu nhỏ ([Zoom...]) | |

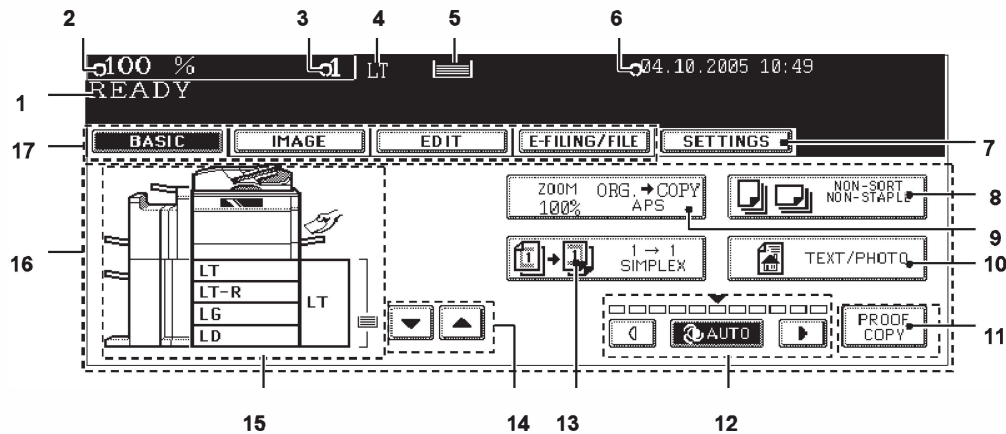

Hiển thị Thông điệp/ Message display

Thông tin xuất hiện trên đỉnh của màn hình cảm ứng là những thông tin về:

Trạng thái thiết bị, hướng dẫn thao tác, thông điệp cảnh báo, tỷ lệ %, số bản sao chụp, kích thước giấy khay đã chọn, lượng giấy trong khay đã chọn, ngày giờ, và lời chào.

Nút cảm ứng /Touch-buttons

Nhấn vào các nút trên màn hình cảm ứng để thiết lập giá trị và chức năng.

Điều chỉnh độ tương phản của màn hình cảm ứng

Điều chỉnh bằng cách tăng giảm vòng volum trên bàn phím khiển theo chiều lên hoặc xuống.

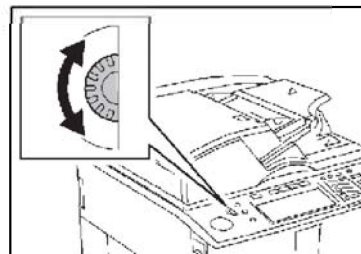

BẬT/TẮT THIẾT BỊ

Thiết bị bạn đang sử dụng là thiết bị kỹ thuật số và các bộ phận trên máy hoạt động đồng bộ dựa vào dữ liệu và bộ nhớ trên máy, vậy việc tắt bật máy phải đúng trình tự và thao tác theo các bước quy định sau:

1. Bật Máy:

Cắm dây nguồn chính vào ổ điện có thể là biến thế hoặc ổn áp, hãy lưu ý kỹ hiệu điện thế **110v hay 220v** hoặc hỏi kỹ thuật để kiểm tra.

Mở nắp bảo vệ công tắc chính và nhấn phía trên công tắc như hình minh họa để bật.

Máy sẽ khởi động và trên góc trái màn hình cảm ứng sẽ có thông báo "Wait Warming Up", trong lúc này bạn có thể thực hiện 1 số thao tác trên máy.

Thiết bị sẽ sẵn sàng sử dụng sau khoản 20 giây bật máy, và màn hình sẽ xuất hiện chữ "READY".

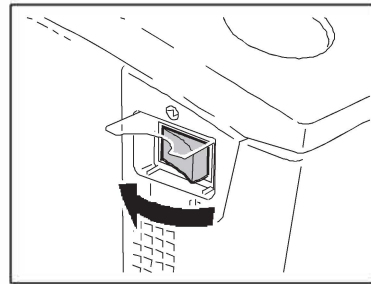

2. Tắt Máy: có 2 cách thực hiện:

Không sử dụng công tắc chính để tắt máy như việc mở máy, điều đó tránh làm hư hại ổ cứng, và mất dữ liệu. Phải thực hiện bằng lệnh từ màn hình cảm ứng:

Bước 1. Kiểm tra tình trạng máy và chắc chắn các trường hợp sau:

Không còn lệnh nào đang chờ thực hiện (copy, in, nhận gửi fax, scan to email).

Không còn máy tính nào đang kết nối tải dữ liệu từ thiết bị về (như trong quá trình Scan file).

Xin hãy thực hiện hết lệnh đến khi màn hình báo "**READY**"

Cách 1: Tắt bằng nút [ENERGY SAVER]

Bước 2. Nhấn vào nút [ENERGY SAVER] trên góc trái của bàn phím.

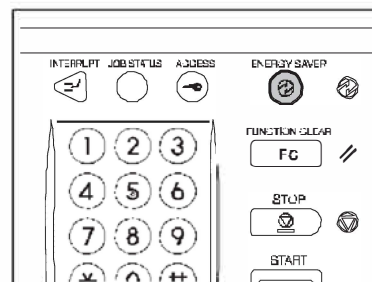

Bước 3. Nhấn chọn nút [SHUTDOWN] trên màn hình cảm ứng.

Có thể nhấn [CANCEL] để thoát lệnh tắt máy.

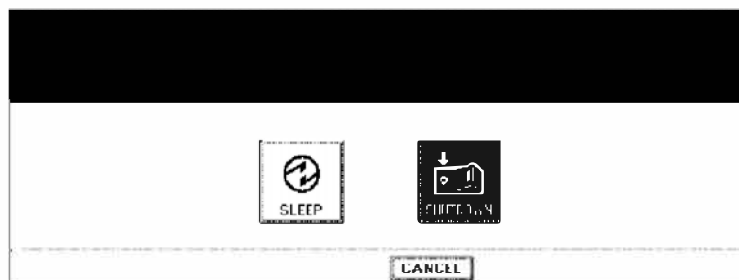

Màn hình sẽ hiển thị câu báo **“Shutdown in progress”** sau 10 giây máy sẽ tắt và tự động chuyển công tác chính.

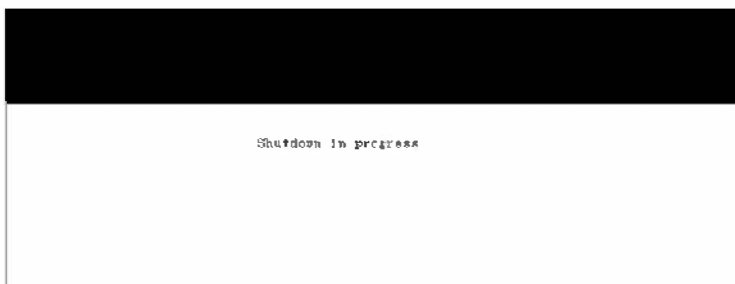

Cách 2: Tắt bằng nút [USER FUNCTIONS]

Bước 2. Nhấn nút [USER FUNCTIONS] trên góc trái bàn phím

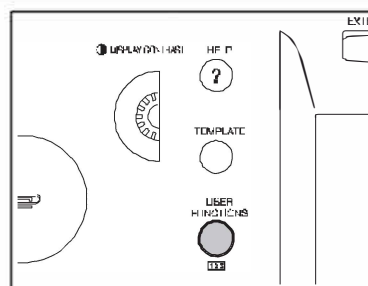

Bước 3. Nhấn thẻ [USER] trong màn hình cảm ứng, để vào lớp thiết lập người dùng, sau đó nhấn chọn nút [SHUTDOWN].

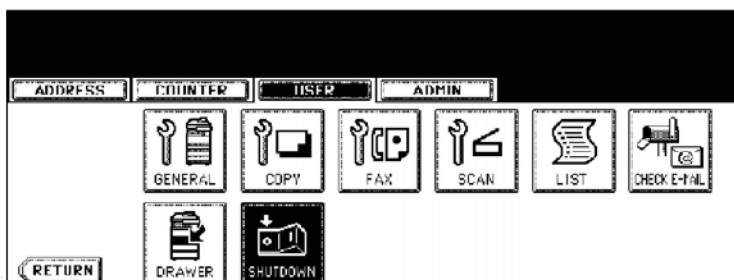

Bước 4. Màn hình xuất hiện thông báo **“Processing job will be deleted. Are you sure you want to shutdown?”** nếu đồng ý tắt thiết bị bạn chọn [YES], nếu không muốn tắt thiết bị bạn chọn [CANCEL] để máy tiếp tục hoạt động.



ĐẶT GIẤY VÀO TRONG KHAY GIẤY

1. Máy đang hoạt động hoặc bật máy lên.
2. Kéo khay giấy ra đến khi dừng lại.
lưu ý không đặt tay vào 2 thành ray của khay giấy.
A: thành ray

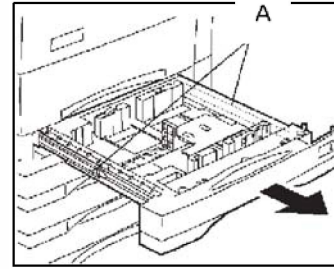

3. Bóp nhẹ phần dưới của miếng chặn giấy và nhấc ra khỏi trục đánh dấu khổ giấy sau đó gắn lại vào vị trí đúng khổ giấy cần sử dụng (kích thước giấy được ghi chỉ vào gần giữa khay giấy).

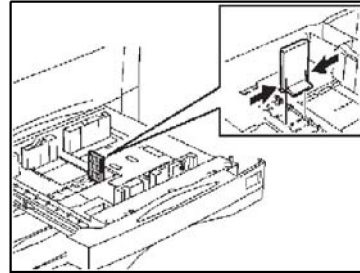

4. Nhấn vào chốt mũi tên bên phải như hình để mở khóa thanh gỗ giấy trong khay giấy.

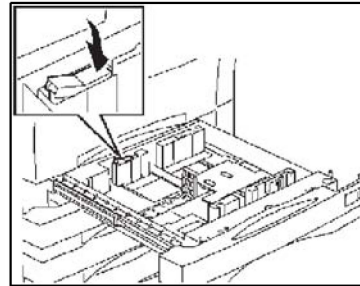

5. Bóp chốt xanh đồng thời kéo rộng ra hoặc thu hẹp thanh gỗ lại như hình minh họa cho vừa khổ giấy cần sử dụng. Cần dùng 2 tay để kéo nhà và đều tránh làm gãy.

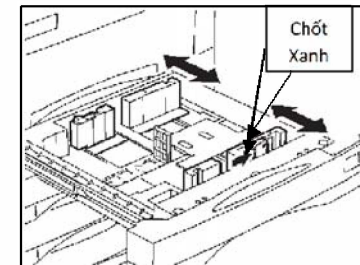

6. Nhấn vào chốt khóa bên trái như hình để khóa thanh gỗ lại.

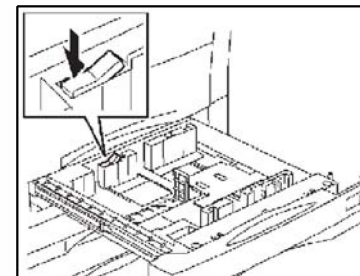

7. Đặt giấy vào trong khay giấy

- Nếu dùng lại giấy 1 mặt hãy để mặt có chữ ngửa lên trên, không bị dính kim, kẹp, ghim, không bị gấp góc, nhàu nát
- Không cho quá nhiều giấy vượt qua mức đánh dấu [Max].
- Vỡ giấy nhiều lần làm tươi giấy trước khi cho vào khay.
- Chỉ cho vào loại giấy đúng khổ quy định và độ dày từ 70gsm-90gsm.
- Không cho giấy bia cứng, đề can, nhãn, giấy gió, giấy dầu vào trong khay giấy

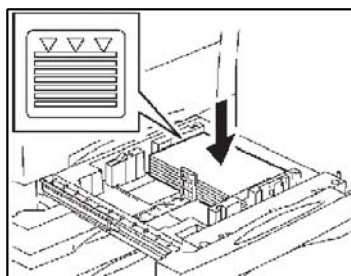

Chú ý rằng khi cho giấy vào trong khay giấy cũng cần tạo khoảng hở giữa 2 đầu giấy với 2 thanh đỡ giấy. nếu đặt chặt / khít quá sẽ gây ra kẹt giấy.

Note

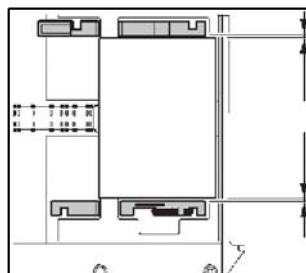

8. Dán lại khổ giấy và đặt vào phía trước khay giấy để nhận dạng khay dùng

9. Đẩy thẳng khay giấy vào lại trong máy đến khi nó dừng lại.

Cẩn thận ngón tay của bạn khi đẩy khay giấy vào lại trong thiết bị

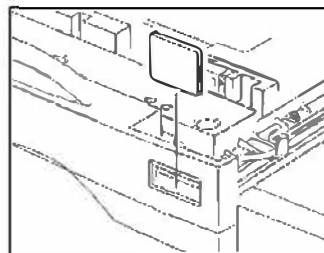

10. Khi bạn khay giấy vào bên trong thiết bị hỏi bạn có thay đổi khổ giấy không, nếu không chọn Nút [NO] và bắt đầu sử dụng máy, nếu có thay đổi chọn [YES] và qua bước 11.



11. Nhấn vào khổ giấy đúng như bạn vừa thiết lập ở dưới khay, như A4, A3... sau đó nhấn [ENTER] để lưu lại.

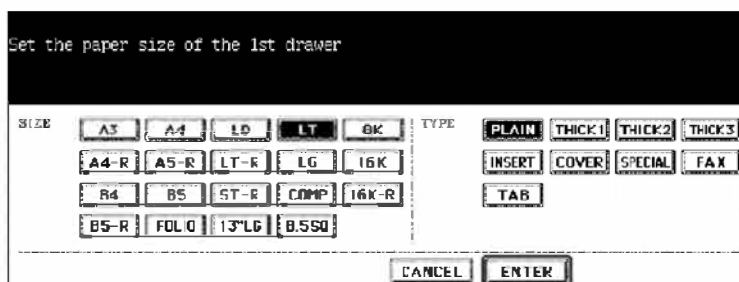

THAY ĐỔI KÍCH THƯỚC KHỔ GIẤY

Nếu thiết lập khổ giấy trong khay trên máy không đúng với yêu cầu, nó sẽ dẫn đến nguyên nhân kẹt giấy. Trong trường hợp này, thay đổi khổ giấy cho đúng với kích thước giấy thực dưới khay như sau:

1. Nhấn nút **[USER FUNCTIONS]** trên góc trái bàn phím

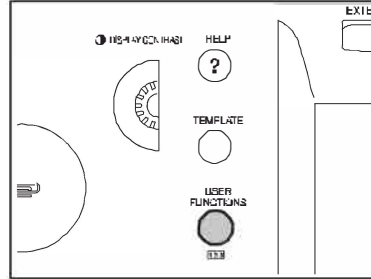

2. Nhấn vào thẻ **[USER]**, nhấn tiếp nút **[DRAWER]**.

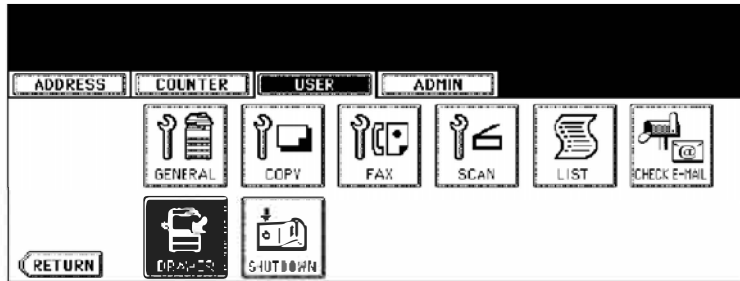

3. Nhấn vào khay giấy cần đổi trên hình máy bên trái, sau đó nhấn vào kích thước giấy đúng bên phía tay phải màn hình.

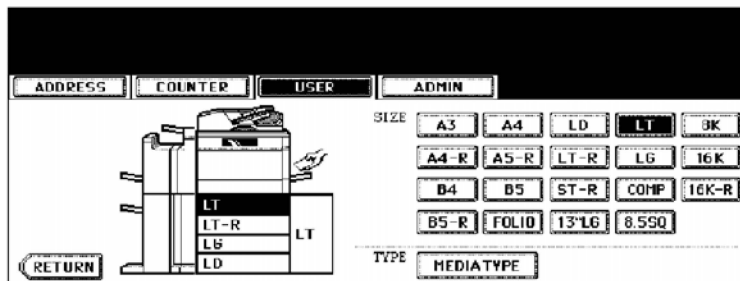

THÊM GIẤY VÀO KHAY GIẤY ĐÔI – CHỈ ĐẶT ĐƯỢC A4

Tip Tùy vào cấu hình mỗi máy có thể có khay giấy đôi, và khay giấy này chỉ dùng được giấy A4

1. Kéo khay giấy đôi ra khỏi máy chậm dần cho đến khi ngừng hẳn
Cẩn thận không đặt tay 2 bên thanh ray.

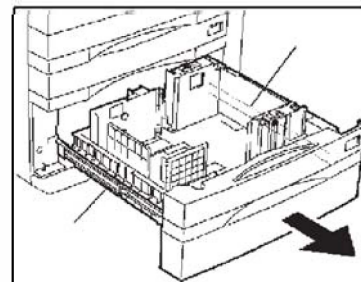

2. Tháo bỏ gói giấy, vỗ các Ram giấy cho tơi ra kiểm tra không có các mảnh giấy vụn, và bỏ vào trong khay, không bỏ vượt quá mức giới hạn đánh dấu **[MAX]** không bỏ ẩu vì có thể giấy bị gấp, cong, vênh. có thể cho vào tới 5 Ram giấy

- Không dùng giấy một mặt cho khay này
- Chỉ cho vào loại giấy đúng khổ quy định và độ dày từ 70gsm-90gsm.
- Không cho giấy bìa cứng, đề can, nhãn, giấy gió, giấy dầu vào trong khay giấy

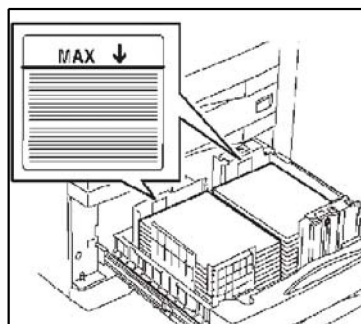

Note Chú ý rằng khi cho giấy vào trong khay giấy cũng cần tạo khoảng hở giữa 2 đầu giấy với 2

THÊM GIẤY VÀO KHAY GIẤY THÙNG LCF

1. Kéo khay giấy thùng LCF phía bên tay phải của máy ra phía trước.

Chậm dần cho đến khi ngừng hẳn.

A: thanh ray

B: mâm nâng khay

Không đặt tay vào vị trí thanh ray, có thể làm đau bạn.

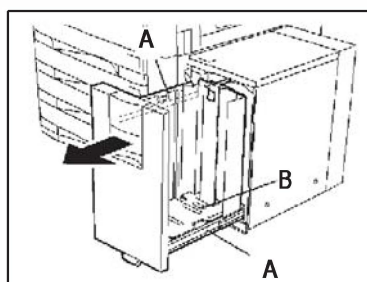

2. Đặt giấy vào trong trên mâm nâng khay

- Nếu dùng lại giấy 1 mặt hãy để mặt có nội úp xuống, giấy không bị dính kim, kẹp, ghim, không bị gấp góc, cong, vênh, ướt, nhàu nát
- Không cho quá nhiều giấy vượt qua mức đánh dấu [Max].
- Vỗ giấy nhiều lần làm tơi giấy trước khi cho vào khay.
- Chỉ cho vào loại giấy đúng khổ quy định và độ dày từ 70gsm-90gsm.
- Không cho giấy bìa cứng, đề can, nhãn, giấy gió, giấy dầu vào trong khay giấy

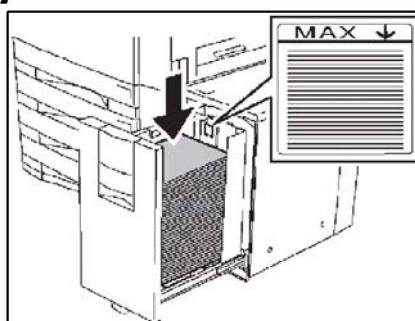

3. Đẩy khay giấy thùng LCF thẳng vào trong máy đến khi ngừng hẳn.

- Khi bạn đẩy vào đúng vị trí, mâm nâng khay sẽ được nâng lên tự động. Cần thận với các ngón tay của bạn khi đóng khay giấy vào.

THAO TÁC SAO CHỤP CƠ BẢN

1.	Giấy Làm Bản Gốc Trên Bộ Nạp, Đảo Bản Gốc Tự Động ADF	14
2.	Quy Trình Sao Chụp Cơ Bản	15
3.	Các Thiết Lập Khác Khi Sao Chụp	16
❖	Chọn khổ giấy tự động và thủ công	16
❖	Phóng to thu nhỏ	17
❖	Chế độ Hoàn Tất bản sao	19
❖	Chế độ sao chụp 2 mặt	20
❖	Phân loại nội dung sao chụp	22
❖	Tăng giảm tỉ lệ đậm nhạt	22
4.	Cách Đặt Bản Gốc Lên Gương Lớn	24
5.	Ngừng/Xóa/Ngưng Quá trình Sao chụp	25
6.	Sao Chụp Bằng Khay Tay	27

TỔNG QUAN VỀ GIẤY LÀM BẢN GỐC – (BẢN CHÍNH)

Tiêu chuẩn giấy sử dụng cho bộ nạp và đảo bản gốc tự động (ADF):

Note

Chú Ý: Không sử dụng các loại giấy thuộc 1 trong 8 loại sau, bởi vì những loại này là nguyên nhân chính gây ra hỏng hóc, kẹt giấy, nhăn giấy hoặc nguy hại cho thiết bị. Hình minh họa loại giấy theo thứ tự.

1. Giấy rách, cong vênh, biên giấy không thẳng, răng cưa/Badly wrinkled, folded or curled originals
2. Bản gốc là giấy than, giấy có sẵn carbon/Original with carbon paper
3. Bản gốc là bản đã được cắt dán hoặc 2 bản ghép lại/ Taped, pasted or cut-out originals
4. Giấy dính kim kẹp giấy, bản gốc bị sót kim kẹp khi dùng lại/Clipped or stapled originals
5. Bản gốc có các lỗ rách, mất màng/Originals with holes or tears
6. Bản gốc bị ẩm, ướt, bẩn, bụi / Damp, dirty originals
7. Bản gốc là phim, nhựa trong suốt, giấy gió, giấy dầu/OHP films or tracing paper
8. Bản gốc dày và có phủ keo, mực, chất khác/Coating paper (coated with wax, etc.)
2 loại giấy mở rộng thêm có thể gặp.
9. Bản gốc quá mỏng, mủn, dính chặt với nhau, khó di chuyển (máy không thể tách ra được)
10. Bản gốc đã bị gấp, nếp nhiều, được xếp lại.

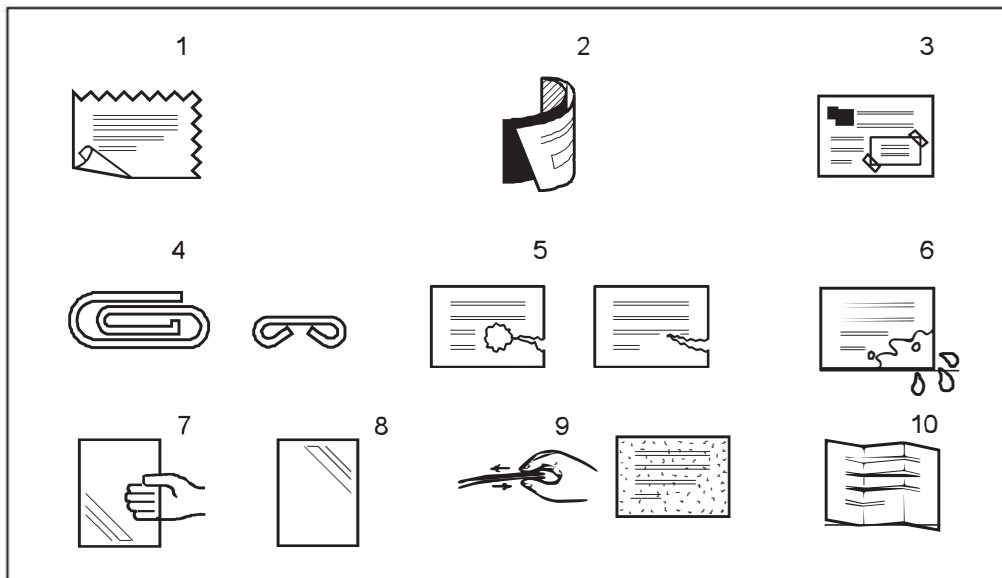

Tip

Tuy không sử dụng được trên bộ nạp và đảo bản gốc tự động nhưng bạn có thể đặt bản gốc cẩn thận lên gương lớn để sao chép, nếu cần thiết.

QUY TRÌNH SAO CHỤP CƠ BẢN

Sao chụp trên bộ nạp đảo bản gốc (ADF)

1. Bỏ giấy trắng vào khay giấy/hoặc kiểm tra có giấy sẵn trong thiết bị không

Khi không có giấy trong thiết bị hãy cho giấy vào theo hướng dẫn.

2. Đặt bản gốc vào bộ nạp và đảo bản gốc tự động ADF. Canh lề 2 đầu giấy cho giấy thẳng và đều

Làm như hình minh họa.

Bản gốc có nội dung cần sao chụp phải để ngửa mặt cổ nội dung lên trên.

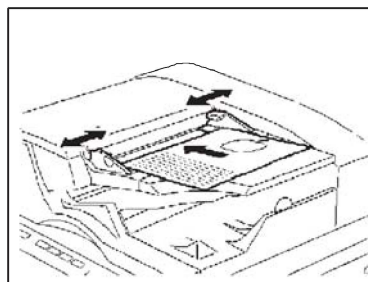

3. Chọn số bản cần sao chụp, chọn các thuộc tính cho chất lượng bản sao (Xem phần **CÁC THIẾT LẬP KHÁC KHI SAO CHỤP** trang 16).

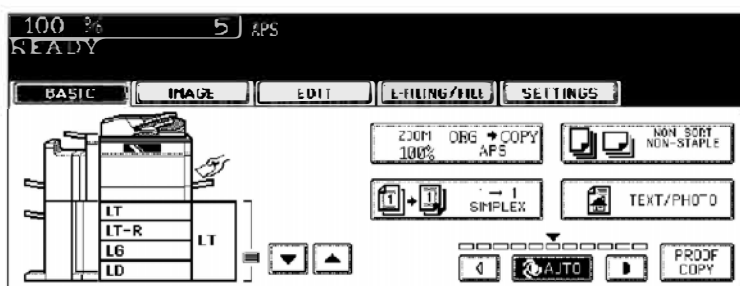

- Nhấn nút [CLEAR] trên bàn phím để nhập lại số bản cần sao chụp.
- Thông thường thiết bị có thông số mặc định và đã được chỉnh chuẩn, nếu không có lựa chọn nào phức tạp chỉ cần nhấn nút [START] thì các giá trị mặc định sẽ sử dụng, và dĩ nhiên khổ và khay giấy sẽ được chọn tự động.

4. Nhấn nút [START] để bắt đầu sao chụp.

Tip

Khi bạn sao chụp trên gương lớn với chức năng sao chụp 2 mặt, máy sẽ quét và lưu nội dung sao chụp mặt 1 vào bộ nhớ, trong trường hợp này bạn thực hiện tiếp bước 5 và 6.

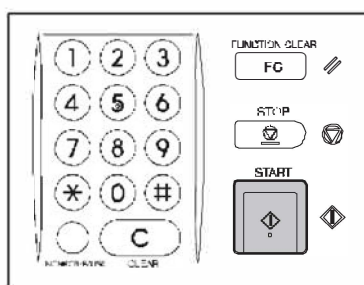

5. Đặt bản gốc kế tiếp hoặc mặt 2 sau đó nhấn tiếp nút [START].

- máy tiếp tục quét và lưu nội dung.
- làm tiếp tục cho các bản gốc kế tiếp. có thể nhấn nút [YES] trong màn hình cảm ứng hoặc nút [START] trên bàn phím.

Lặp lại bước 5 cho đến bản gốc cuối cùng.

6. Khi quét đến bản cuối, nhấn nút [FINISHED] trên màn hình để hoàn tất.

- Việc sao chụp sẽ được bắt đầu trang giấy sao chụp ra sẽ có nội dung úp xuống.
- Khi đang sao chụp nếu khay giấy đang dùng bị hết, thì máy sẽ tự động chọn khay giấy khác để sao chụp nếu cùng khổ giấy đã chọn.

- Nếu không có khay giấy tương đương máy báo có lệnh trong [JOB STATUS] và bạn sẽ thấy nút đó sáng nhấp nháy. Thêm giấy vào khay để tiếp tục sao chụp hoặc vào [JOB STATUS] để xóa bỏ lệnh đang chờ.



CÁC THIẾT LẬP KHÁC KHI SAO CHỤP

Các thiết lập này được thao tác khi bạn thực hiện việc sao chép, và bạn có thể không thực hiện việc này nếu bạn chỉ sao chép đơn giản, thực hiện các thao tác này xen vào thao tác sao chụp do đó phải tiếp tục quá trình sao chụp nếu bạn thao tác xong việc thiết lập này

Chọn Khổ Giấy – Tự Động Hoặc Không Tự Động

Khi bạn đặt tài liệu lên trên gương lớn hoặc lên bộ nạp và đảo bản gốc tự động, khổ giấy bản gốc sẽ tự động được dò, máy sẽ giúp bạn chọn khay giấy có sẵn khổ giấy cùng với khổ giấy bản gốc và chức năng tự động này cũng có thể không thực hiện được khi bạn đặt bản gốc không đúng khổ có sẵn trên máy, vậy trường hợp này bạn phải chọn thủ công khổ giấy nào đó phù hợp với nhu cầu của bạn.

Chế độ chọn khổ giấy tự động – [APS] là chế độ mặc định của thiết bị, do vậy khi bạn đặt bản gốc vào và sao chụp thì máy tự động chọn khổ giấy trong khay cho bạn, và bạn sẽ thấy có chữ [APS] hiện trên màn hình, tức là các bản sao có cùng khổ giấy với các bản gốc

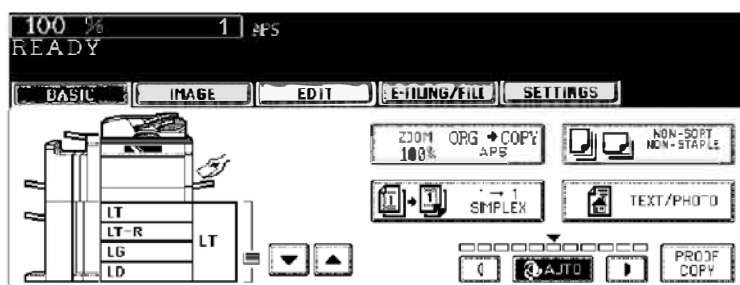

Chế độ chọn khổ giấy thủ công – **AMS** là chế độ mà máy không thực thi lệnh chọn khổ giấy tự động. Ở chế độ này bạn có thể ép máy sử dụng 1 khay giấy mà khổ giấy của nó không cùng với bản gốc (ngay cả là bản gốc giấy dọc – R, hay giấy ngang) tức là các loại bản gốc ra có thể khác khổ bản sao. Ngoài ra chức năng này còn được thực hiện khi bạn chọn chức năng phóng to hoặc thu nhỏ [**ZOOM**], hoặc chức năng sao chép với chế độ chọn lẫn nhiều bản gốc có khổ khác nhau [**MIXED ORIGINAL SIZES**] thành 1 khổ đồng nhất.

Lúc sao chụp máy sẽ hiển thị khổ giấy.

Ví dụ như bạn muốn sao chụp 1 tờ giấy A4 – R , hoặc A5, A5-R đặt trên gương lớn thành 1 tờ giấy A4 có sẵn trong khay giấy trên máy.

1. Bạn nhấn nút **[ZOOM]** trên màn hình cảm ứng.
2. Nhấn nút **[AMS]** nếu các bản gốc cùng khổ và chọn khổ giấy bên cột **[copy]**

Chọn thêm nút **[MIXED ORIGINAL SIZES]** nếu các bản gốc không cùng khổ

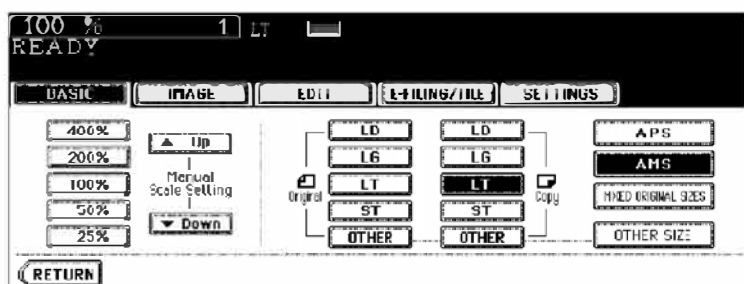

Phóng To – Thu Nhỏ Bản Sao



Bạn có thể phóng to hoặc thu nhỏ nội dung cần sao chép, bằng việc sử dụng nút **[ZOOM]** trên màn hình cảm ứng.

Có mức phóng to và thu nhỏ khác nhau:

Khi sao chụp trên gương lớn mức độ: 25% - 400%

Sao chụp trên bộ nạp và đảo bản gốc tự động mức độ: 25%-200%

Phóng to hoặc thu nhỏ với các tỉ lệ chuẩn có sẵn bằng việc chọn khổ giấy bản gốc **[Original]** và bản sao **[Copy]** như trong hình

1. Nhấn nút **[ZOOM]**

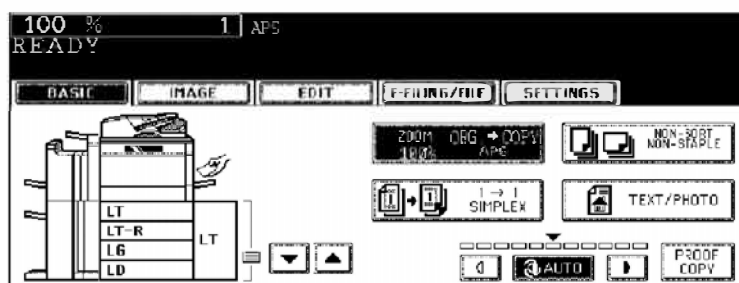

2. Chọn khổ giấy bản gốc **[Original]** và bản sao **[Copy]**

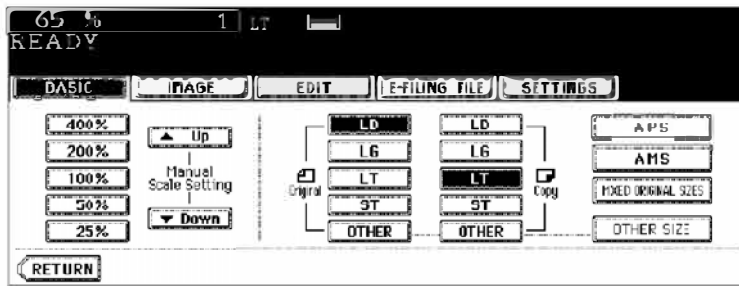

Hình minh họa là khổ LD thu nhỏ thành LT: tỉ lệ 65%

Bảng Tỉ lệ chuẩn:

	Tỉ lệ phóng thu	Khổ giấy bản gốc	Khổ giấy bản sao
Phóng to	200%	A5	A3
	141%	A4	A3
		A5	A4
	122%	F4	A3
A4		B4	
Thu nhỏ	93%	-	-
	82%	F4	A4
		B4	A4
	71%	A3	A4
		A4	A5
50%	A3	A5	

Phóng to hoặc thu nhỏ tỉ lệ không chuẩn hoặc tùy biến:

1. Nhấn nút [ZOOM]

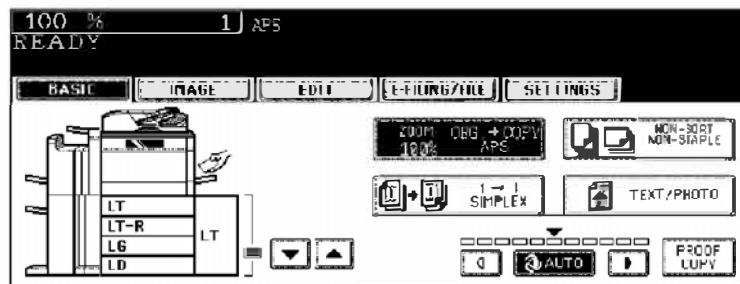

2. Nhấn vào nút [UP] để phóng to hoặc nút [DOWN] để thu nhỏ 1% đơn vị hoặc nhấn vào nút tỉ lệ nhanh gồm từ: [400%], [200%], [100%], [50%] và [25%].

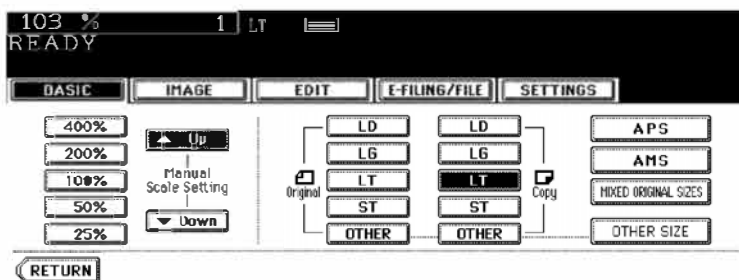

Chế Độ Hoàn Tất Bản Sao

Chế độ hoàn tất tài liệu sau sao chép làm công việc của bạn tiết kiệm thời gian và công sức hơn nhờ sự sắp xếp tự động của máy.

1. Bằng việc sử dụng nút **[FINISHER]** trên màn hình cảm ứng nút thứ 2 kế nút **[ZOOM]**. Thường thì nút đó hiện chữ **[SORT]** hoặc như trong hình là **[NON-SORT]**.

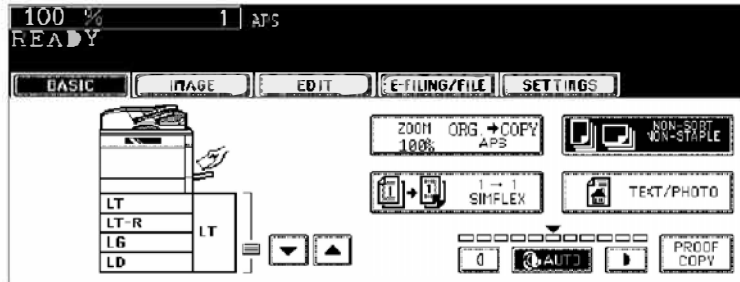

2. Chọn 1 trong 5 chế độ hoàn tất như trong hình

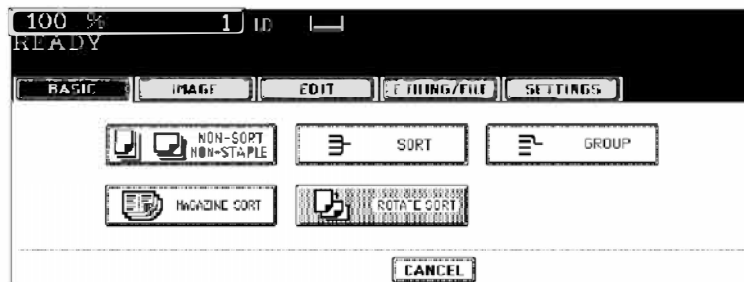

5 chế độ đó được giải thích như sau:

Ví dụ: có 1 bộ gồm 5 tờ và 5 trang, bạn cần sao chép thành 5 bộ cùng khổ giấy và cách sắp xếp như nhau

2: chế độ **SORT**

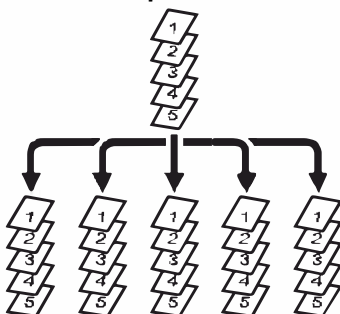

3/1: Chế độ **GROUP / NON SORT**

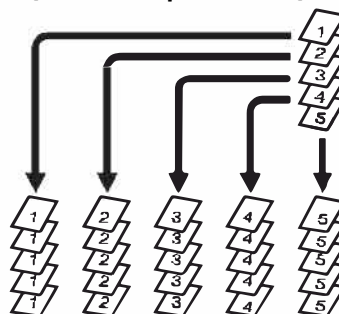

1. **Non-Sort/Non-Staple:** không áp dụng chế độ hoàn tất nào.

Vậy khi sao chép ra 10 bộ, bạn phải xếp riêng đều 10 tờ trang 1 sau đó là 10 tờ trang 2 và tiếp tới tờ số 5

2. **Sort:** chế độ chia bộ điện tử đơn giản. Chức năng này sẽ sao chép ra 10 bộ và bạn chỉ cần lấy toàn bộ xấp tài liệu sao chép xong, bạn cứ lấy lần lượt 5

tờ ở trên cùng ra là được 1 bộ và 5 tờ kế tiếp cũng là 1 bộ.

- 3. Group:** chức năng này có kết quả cho bản sao như việc bạn chọn chế độ 1.
- 4. Magazine Sort:** Chức năng này được hiểu là chức năng ghép bản gốc, ví dụ bạn có 2 trang là 1 và 2 trên 2 tờ giấy khác nhau, thiết bị sẽ tạo thành 1 tờ giấy bản sao có cả 2 trang đó trên cùng 1 mặt của tờ giấy mới.
- 5. Rotate Sort:** Chế độ chia bộ điện tử xen kẽ, bộ giấy dọc và bộ giấy ngang chức năng này sẽ sao chép ra 10 bộ xen kẽ nhau, cứ 1 bộ giấy chiều dọc tới 1 bộ giấy chiều ngang lần lượt như thế cho 10 bộ. Lưu ý chức năng này chỉ thực hiện được khi máy của bạn có 2 khay giấy cùng khổ, khay chiều dọc và khay chiều ngang và áp dụng cho giấy nhỏ hơn giấy A3.



Chế Độ Sao Chép 2 Mặt

- Khi bạn muốn sao chép tài liệu tự động liên quan đến 2 mặt giấy từ bản gốc nhấn chọn vào nút **DUPLEX** - ở chế độ mặc nhiên thì nút đó hiển thị là **1-1 SIMPLEX**.

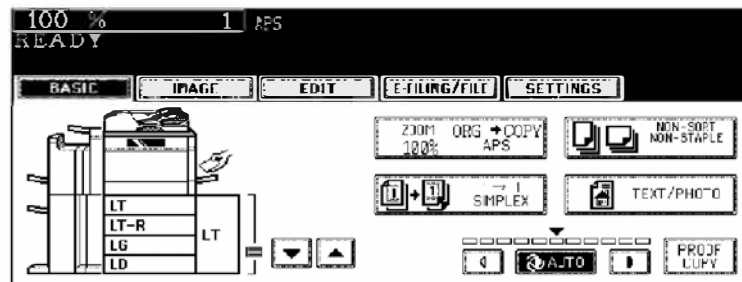

- Màn hình xuất hiện các lựa chọn liên quan đến chức năng sao chụp 2 mặt

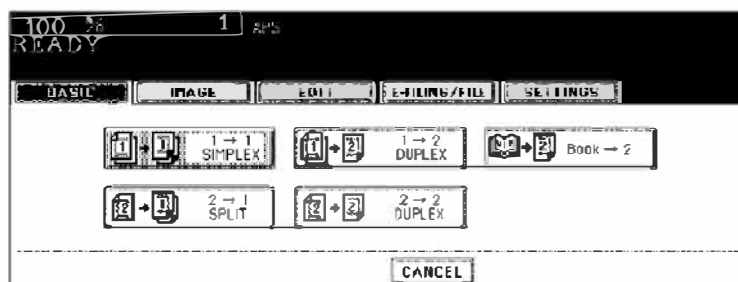

5 lựa chọn sau là có giá trị cho việc sao chép đảo mặt.

Lựa chọn 1: 1→1 SIMPLEX: 1 mặt bản gốc → 1 mặt bản sao (chế độ mặc nhiên).

Lựa chọn 2: 1→2 DUPLEX: các bản gốc 1 mặt nội dung ghép → những tờ bản sao 2 mặt nội dung.

Lựa chọn 3: 2→2 DUPLEX: các bản gốc 2 mặt → những tờ bản sao có 2 mặt nội dung.

Lựa chọn 4: 2→1 SPLIT: tách bản gốc 2 mặt → những bản sao 1 mặt nội dung

Lựa chọn 5: BOOK→2: Bản gốc dạng sách → bản sao có 2 mặt nội dung.

Sao chụp 2 mặt chỉ có tác dụng khi bạn sử dụng giấy có định lượng dày từ 80 trở lên.

Lựa chọn 1

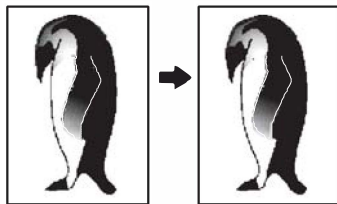

Lựa chọn 2

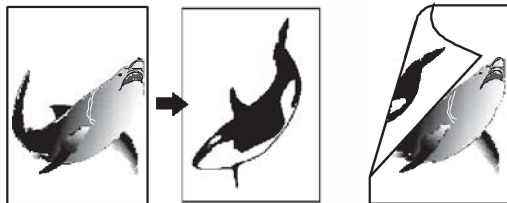

Lựa chọn 3

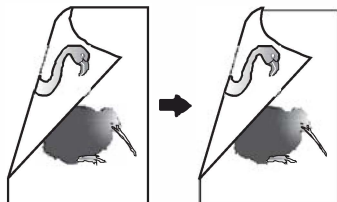

Lựa chọn 4

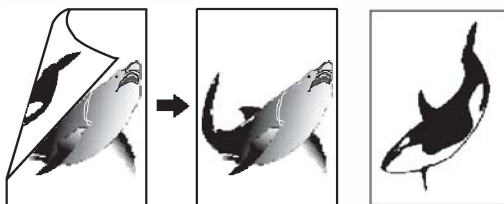

Lựa chọn 5

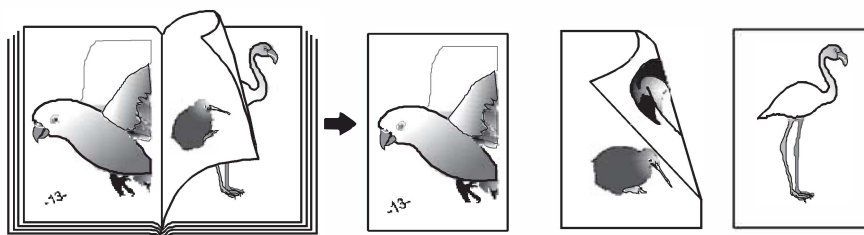

Phân Loại Nội Dung Sao Chép

Có 3 loại nội dung dùng làm sao chép và bạn có thể chọn loại phù hợp để cho chất lượng ưng ý nhất

[TEXT/PHOTO]: Nội dung cho ra phối hợp của loại văn bản và loại hình ảnh (thường thì đây là chế độ mặc nhiên) chế độ này nội dung trên bản sao sẽ có hình ảnh dung hòa và có cảm nhận được sự sáng tối của hình ảnh.

[TEXT]: Nội dung được chọn cho ra là loại Văn bản với chế độ này thì bản sao chụp ra sẽ có độ đậm hơn, tối hơn.

[PHOTO]: Nội dung được đánh giá là có hình ảnh, chọn chế độ này bản sao có thể nhìn thấy được độ mờ.

1. Nhấn vào nút thứ 4 bên phải màn hình

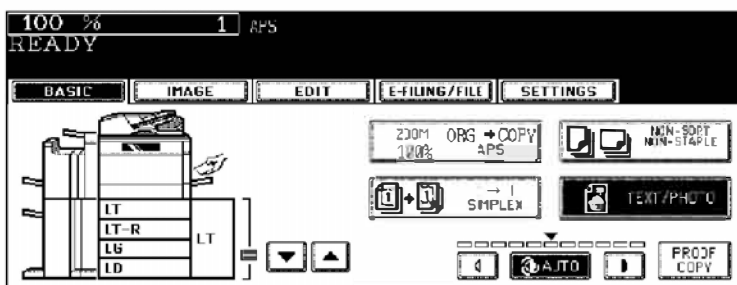

2. Chọn chế độ cần sao chép ưng ý, nếu muốn đậm toàn bộ thì chọn [TEXT]

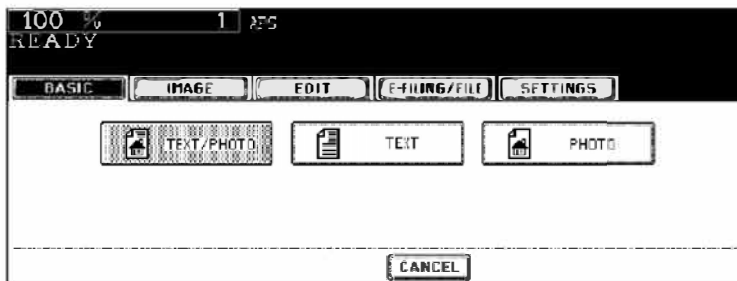



Tăng Giảm Độ Đậm Hơn - Nhặt Hơn

Có 2 loại điều chỉnh độ phân giải và tăng đậm nhạt của bản sao chụp. Chế độ tự động và chế độ thủ công. Độ phân giải ở chế độ tự động là mức độ mặc nhiên của máy, ở chế độ này bản sao sẽ có chất lượng đậm nhạt đạt gần 99% so với bản gốc, vì máy tự động dò và cho nội dung tối ưu nhất. Trong chế độ thủ công bạn có thể điều chỉnh độ đậm nhạt của bản sao so với bản gốc điều này thường dùng tùy thuộc và chất lượng nội dung bản gốc.

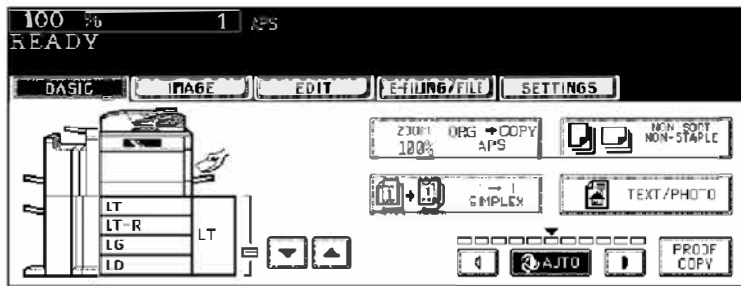
Nếu muốn chế độ tự động của máy bạn nhấn chọn nút **[AUTO]** phía dưới bên phải màn hình



Nếu bạn muốn thay đổi thủ công hãy chọn 1 trong 2 nút nhạt  hoặc đậm  để chọn chế độ thủ công

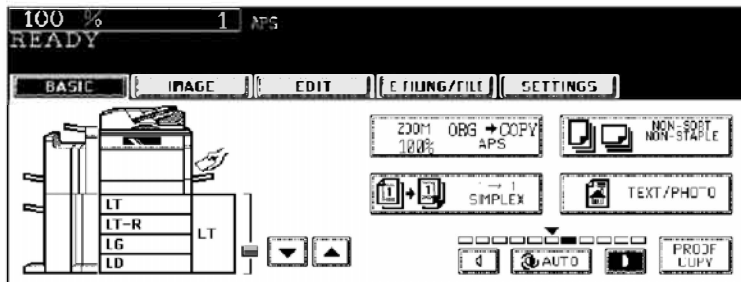

ĐẶT BẢN GỐC LÊN GƯƠNG

Bản Gốc Dạng Tờ Rời

1. Bật mở bộ nạp đảo bản gốc lên trên 60 độ hoặc rộng hơn.
2. Đặt bản gốc với nội dung sao chụp úp xuống dưới và đẩy bản gốc về phía góc trái của gương.

A: Bản gốc/Original

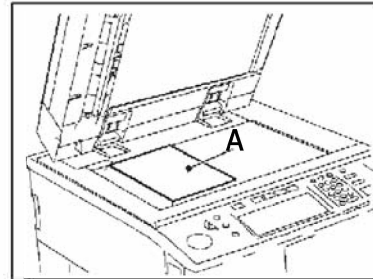

3. Đậy bộ nạp và đảo bản gốc úp xuống.

Khi bạn muốn sao chép bản gốc có độ trong suốt cao như OPM films bạn nên đặt 1 tờ giấy trắng ở mặt sau của bản gốc để sao chụp cho đúng chất lượng.

A: Bản gốc/ Original

B: Tờ giấy trắng/ Blank sheet

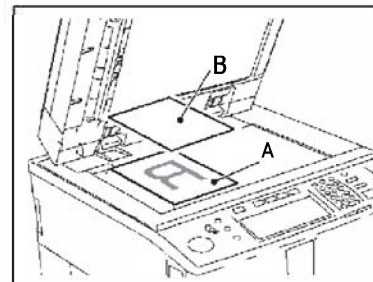

Bản Gốc Dạng Sách/cuốn

1. Bật mở bộ nạp đảo bản gốc lên trên 60 độ hoặc rộng hơn.
2. Mở trang của bản gốc cần sao chụp ra và cho úp xuống mặt gương, đẩy dồn sách vào góc trái của gương.
3. Đóng nắp bộ nạp và đảo bản gốc trở lại và nhấn mạnh xuống để sách ép vào sát mặt gương.

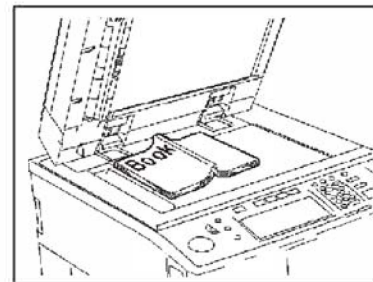

Làm sao để ánh sáng lọt vào trong càng ít càng tốt, nếu quá cộm bạn có thể dùng một tờ giấy trắng lớn hơn để che lên sách và dùng tay ấn sách xuống. hoặc bạn có thể dán tạm 1 khung trắng cố định trên gương để khi ấn sách xuống vừa đủ khung đó để sao chụp cho nhanh

NGỪNG/XÓA QUÁ TRÌNH SAO CHỤP HOẶC SCAN

1. Nhấn nút **[STOP]** trên bàn phím để ngừng quá trình sao chụp hoặc scan

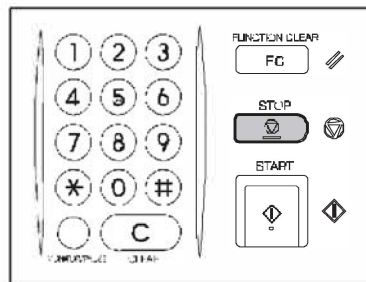

2. Khi đó bạn nhấn nút **[MEMORY CLEAR]** trên màn hình cảm ứng để ngừng công việc đang thực hiện.

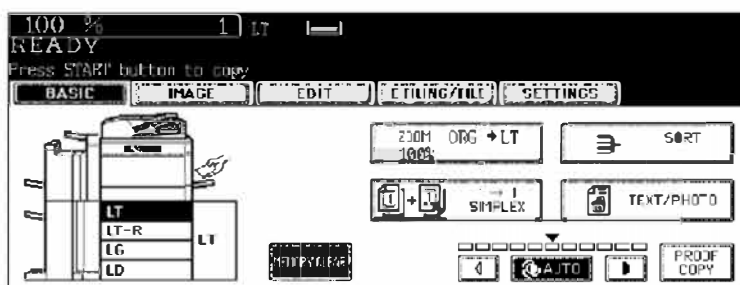

Tip • Trong quá trình Scan hoặc sao chụp số bản nội dung được quét vào sẽ bị xóa. Nếu có bất kỳ lệnh nào đang chờ thì nó sẽ tự động thực thi.

3. Để ngừng hẳn quá trình đang thực hiện và không cần hỏi thì bạn Nhấn phím **[FUNCTION CLEAR]** tuy nhiên các nội dung đã được quét vào bộ nhớ sẽ máy được tiến hành cho hoàn tất.

4. Để ngừng các công việc như sao chép, in(Print), Scan hoặc Fax đã được lưu thành lệnh trong bộ nhớ thì bạn Nhấn nút **[JOB STATUS]** trên bàn phím.

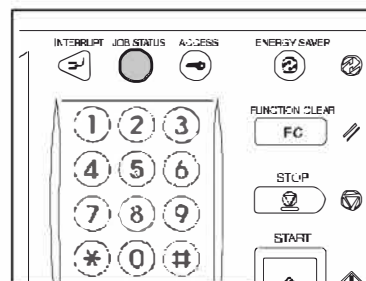

5. Màn hình hiển thị trong danh sách công việc đang chờ, gồm công việc ở các lớp như In(Print), Fax, Scan. (bao gồm cả số trang, số bộ, khổ giấy)

The image is a screenshot of the touch screen interface showing a list of print jobs. At the top, it says 'Printing' and 'PRINTING'. Below that, it says 'Press JOB STATUS to return'. There are buttons for 'PRINT', 'FAX', 'SCAN', 'LOG', and 'STATUS'. The main part of the screen is a table with the following data:

User Name	Date, Time	Paper	Pages	Sets	Status
User 01	18.10.22	LT	1	1	Wait
User 02	18.10.23	LT	2	2	Wait
User 03	18.10.23	LT	1	2	Wait
User 04	18.10.24	LT	2	1	Wait

At the bottom, there are buttons for 'RETURN', 'DELETE', 'PAUSE', 'MOVE', 'EDIT', 'RELEASE', and 'Next/Prev'.

6. Chọn công việc cần xóa sau đó chọn **[DELETE]**, máy xuất hiện thông báo “Delete OK?” chọn **[DELETE]** để xóa công việc đó.



Bạn có thể ưu tiên thực hiện trước công việc bằng cách chọn công việc và chọn nút **[MOVE]**, di chuyển công việc trong danh sách lệnh chờ, lên **[PRE]** hoặc xuống **[NEXT]**.

7. Tạm Ngưng công việc bằng cách chọn công việc sau đó chọn **[PAUSE]**, công việc chỉ được tiếp tục khi bạn nhấn nút **[RELEASE]** sau khi chọn công việc đó

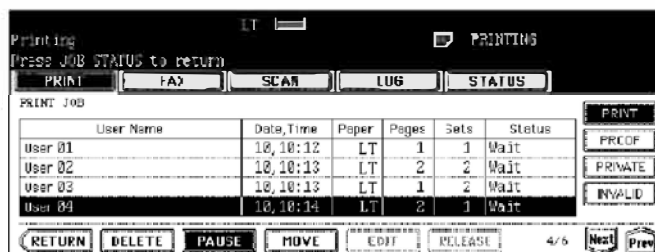

SAO CHỤP BẰNG KHAY TAY/ Bypass copying

Khi bạn muốn sao chép với những loại giấy không chuẩn về định lượng hoặc

không chuẩn về khổ giấy, hoặc có đúng chuẩn. Sao chép bằng khay tay là cách bạn

có thể dùng các loại giấy đó, và việc sao chép bằng khay tay cũng yêu cầu khổ giấy chuẩn theo cách bạn thiết lập.

Để thực hiện việc sao chép bằng khay tay, mở khay tay ra như hình minh họa.

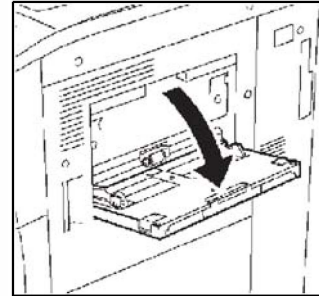

Việc thao tác để sao chép trên khay tay khác nhau phụ thuộc vào kích thước giấy sử dụng.

Việc ngừng sao chép bằng khay tay có thể thực hiện bằng cách lấy giấy ra khỏi khay tay, ngay cả khi có giấy tương đương trong khay giấy khác, thì việc sao chép chỉ được tiếp tục khi giấy được cung cấp vào lại khay tay.

Nhấn vào phím [FUNCTION CLEAR] để chuyển sang chế độ thiết lập mặc định cho việc sử dụng khay khác.

Sao chép bằng khay tay trên giấy có khổ chuẩn

1. Đặt giấy vào khay tay, nếu giấy 1 mặt thì đặt có nội dung úp xuống dưới.

- thông điệp “Ready for bypass feeding” xuất hiện trên màn hình.
- trên khay tay có 2 gạt 2 đầu để vỗ giấy và canh giấy trên khay tay có đánh dấu chiều cao của số tờ giấy bỏ vào, không được bỏ lượng giấy cao hơn dấu chỉ đó.
- khi sử dụng nhiều hơn 1 tờ giấy phải vỗ giấy cho tơi ra trước khi cho vào khay giấy tay.
- Không đẩy giấy vào quá sâu vượt qua bánh xe nạp giấy bên trong khay giấy, điều này có thể làm kẹt giấy.

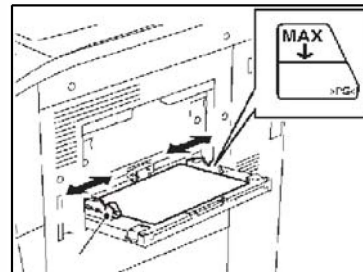

Tip

Khi bạn dùng giấy có kích thước lớn và dài, hãy mở thêm ra thanh đỡ giấy tam cấp kẹp trong khay tay, làm theo hình minh họa.

3. Đặt bản gốc vào máy.

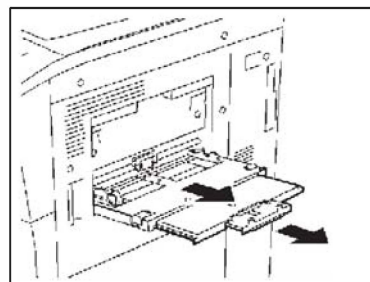

4. Nhấn vào kích thước khổ giấy trùng với kích thước giấy có trên khay tay

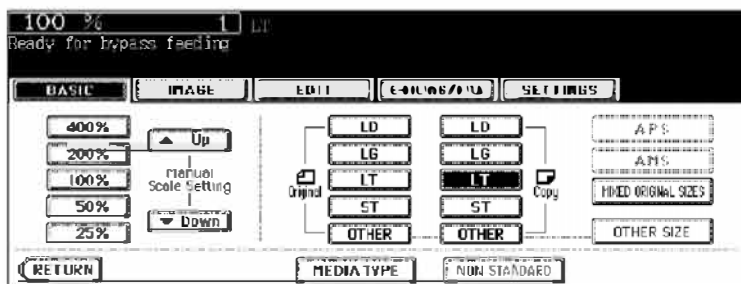

Nếu bạn sử dụng khổ giấy không có sẵn trên màn hình này bạn có thể chọn nút **[OTHER SIZE]** để chọn khổ giấy khác.

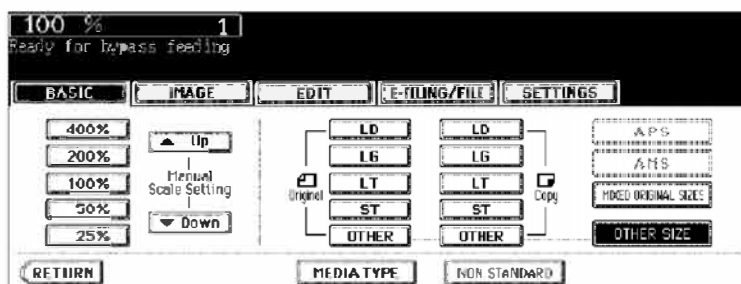

5. Nhấn nút **[MEDIA TYPE]** để chọn loại giấy dày hay mỏng đang đặt trên khay tay.

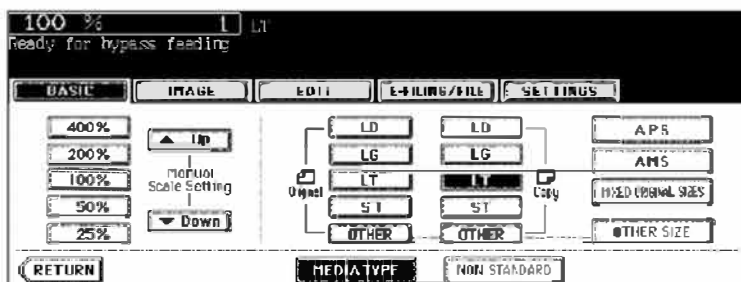

6. Nhấn vào loại giấy mà bạn đã đặt vào khay tay sau đó chọn **[ENTER]** trên màn hình cảm ứng.



Đây là những loại giấy mà máy có thể cho sử dụng và đạt được chất lượng hình ảnh tốt, nếu giấy bạn đặt vào không có trong đây điều đó có thể gây ra kẹt giấy hoặc chất lượng hình ảnh không đạt.

7. Nhấn nút **[START]** trên bàn phím để bắt đầu sao chụp.

KHI CÁC DẤU MINH HỌA NHẮP NHÁY

1. Mô Tả Các Dấu Nhấp Nháy / Blinking Graphic Symbols	30
2. Phương Pháp Thay Thế Mực	31
3. Thay Thế Túi Mực Cặn Và Bột Giấy	35
4. Cách Xử Lý Tình Trạng Kẹt Giấy	36
5. Khi Máy Không Hoạt Động	42
6. Kiểm Tra Số Bản Chụp Hàng Tháng	43
7. Người Dùng Tự Bảo Trì	43
8. Các Sự Cố Đơn Giản Khác	44

MÔ TẢ CÁC DẤU NHẬP NHÁY / Blinking Graphic Symbols

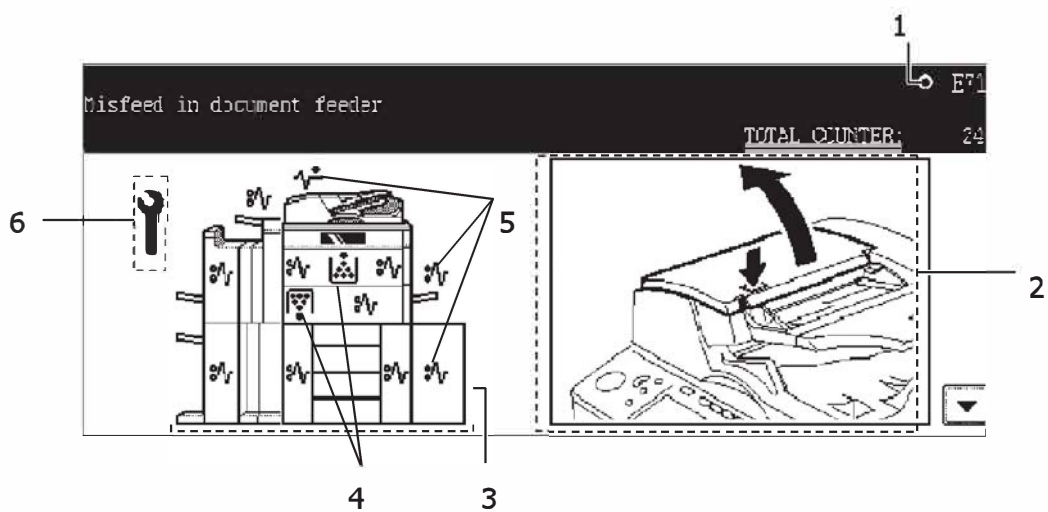

1. Mã lỗi / Error code

2. Vùng Hướng dẫn/Guidance display area

3. Vùng minh họa trạng thái máy/Illustration of the equipment

4. Dấu chỉ liên quan tới mực/Toner-related symbol

5. Biểu tượng chỉ việc kẹt giấy kẹt giấy/ Jam symbol

6. Biểu tượng báo gọi dịch vụ/Call service symbol

Khi 1 trong các biểu tượng từ 4-6 xuất hiện nhấp nháy, thì máy cần có sự tác động bên ngoài và máy có hình minh họa kèm theo ở vùng hướng dẫn để chỉ dẫn phần nào cách khắc phục.

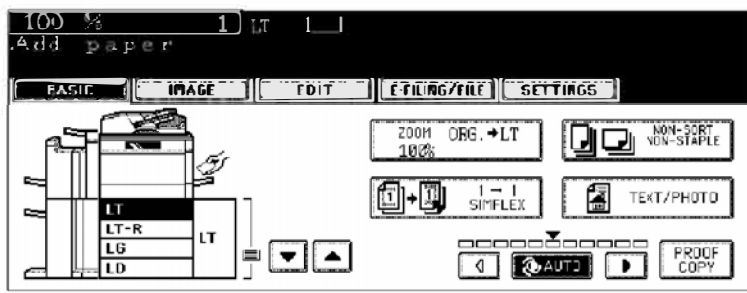

PHƯƠNG PHÁP THAY THỂ MỰC

Biểu Tượng nắp của thay mực nhấp nháy

Không được tháo mực hoặc đổ mực ra ngoài khi chưa được hướng dẫn, mực là của máy này là dạng bột và cực mịn, nên nhẹ có thể văng tung té khi bạn vô tình làm đổ nó.

Caution

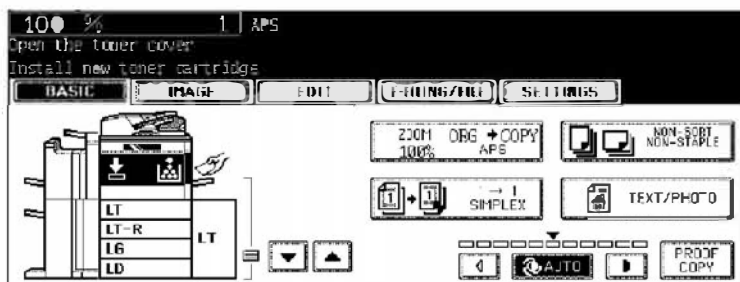

Khi mực trong máy gần hết máy sẽ thông báo biểu tượng như hình trên và câu thông điệp xuất hiện "Install new toner cover".

Bạn có thể sao chụp thêm được khoảng 2000 bản sau khi biểu tượng báo thay mực này xuất hiện, và hộp mực mới có thể thay thế khi máy đang trong tiến trình sao chụp sau khi thông báo trên xuất hiện.

Hãy gọi cho chúng tôi để có mực thay thế, hoặc báo cung cấp mực dự phòng cho máy của quý vị điện thoại: **0916 3232 19 - (08) 6266 4567**.

Các bước thay mực như sau:

1. Chèn 4 ngón tay của bạn vào khe trên nắp trước, kéo nắp ra ngoài từ trái qua phải theo góc 60 độ.

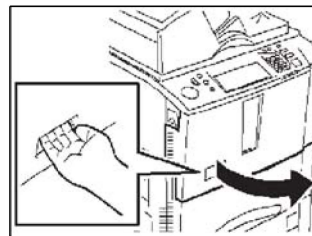

2. Đỡ phía dưới của ống mực kéo và xoay ra ngoài 1 góc 30 độ. Như hình minh họa.

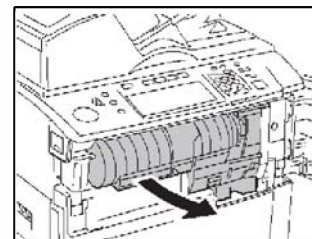

3. Kéo hộp mực hết từ phía cuối ra ngoài, Kéo ống mực ra ngoài một cách cẩn thận.

Nếu bạn thấy hơi cứng có thể xoay nhẹ qua trái hoặc phải để kéo ống mực ra như hình.

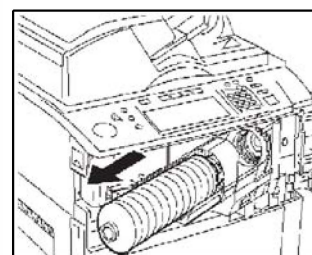

Chú ý: nếu bạn không thể kéo ống mực ra ngoài, xin hãy đóng nắp lại và tắt máy sau đó bật máy trở lại đợi khi máy báo "Install new toner

cartridge" máy ngừng sau đó làm lại bước 1*

- 4. Kiểm tra xem bạn còn mực dự phòng không, nếu có lắc nhẹ hộp mực mới để tránh bị đóng cục bên trong.**

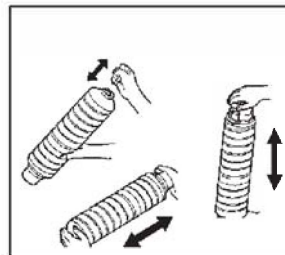

- 5. Nếu hộp mực mới còn seal bảo vệ thì hãy kéo thẳng ra ngoài theo hình mũi tên trên seal.**

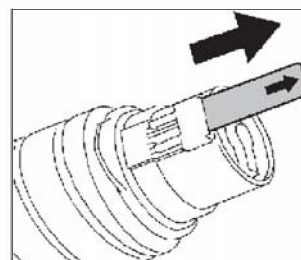

- 6. Lắp hộp mực mới vào trong máy.**

- Trên húp nạp mực có dán tem màu cam, bạn phải đặt chốt màu cam trên ống mực trùng với tem đó và nhấn hộp mực vào hết bên trong như hình.
- Nếu bạn không thể đẩy hộp mực vào trong, bạn cần xoay nhẹ hộp mực để đẩy được ống mực vào.

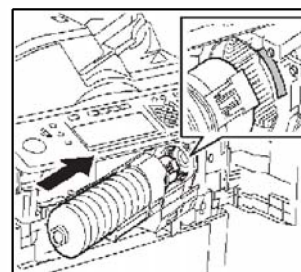

- 7. Đỡ dưới cuối hộp mực và đẩy hộp mực trở lại vào trong máy.**

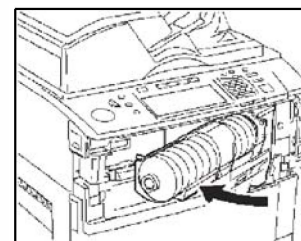

- 8. Đóng nắp cửa thay mực trở lại máy.**

- Thông báo "Wait adding toner" xuất hiện là lúc máy sẽ tự động bơm mực vào trong máy và bạn có thể tiếp tục công việc.

Thông Điệp [Toner low] xuất hiện

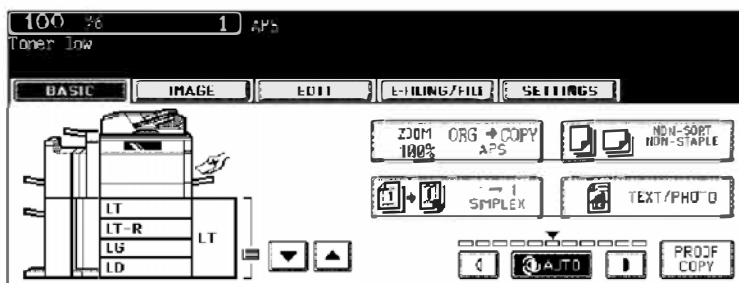

Thông báo này xuất hiện khi máy gần hết mực nhưng ở mức này máy còn có thể sao chụp hoặc in được thêm khoảng 5.000 trang cho đến khi mực hết hoàn toàn. **Bạn nên thông báo** cho chúng tôi để sớm cung cấp mực cho bạn, Nếu có mực dự phòng bạn có thể tự thay thế xem hướng dẫn trong phần **"PHƯƠNG PHÁP THAY THẾ MỰC"**.

Tip

Nếu bạn đã thay mực mà thông báo này không mất đi bạn cần làm thêm vài thao tác sau xóa thông báo – bạn đừng lo rất đơn giản.

1. Nhấn vào nút [USER FUNCTION]

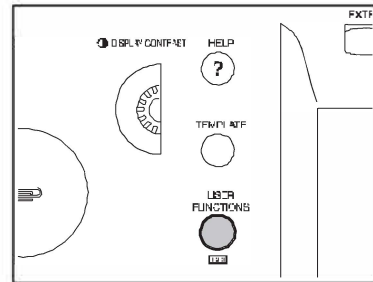

2. Nhấn vào nút [USER] trên màn hình cảm ứng.

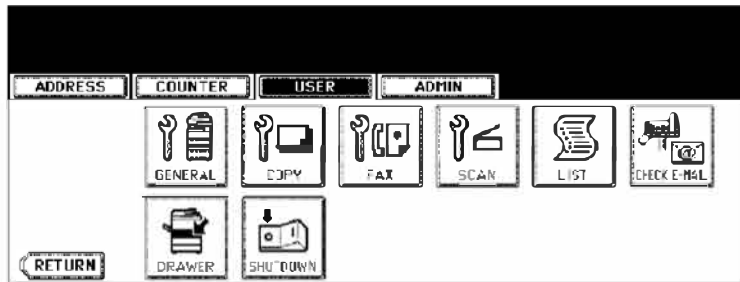

3. Nhấn vào nút [GENERAL]

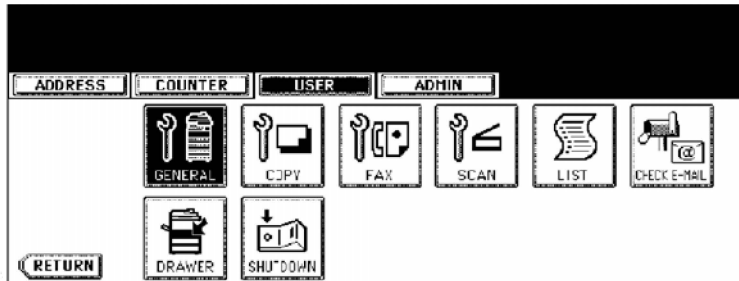

4. Nhấn nút [TONER NEAR EMPTY DETECTION] trên màn hình cảm ứng.

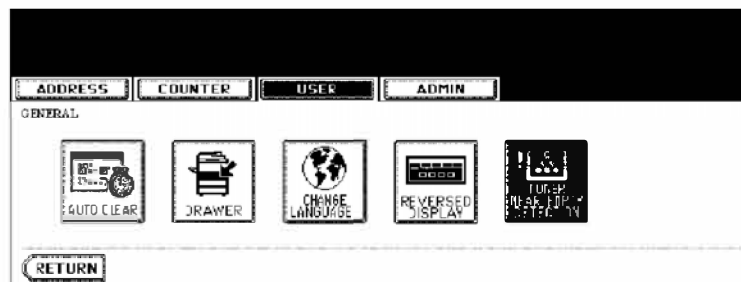

5. Nhấn nút [YES] để xóa thông báo mực.

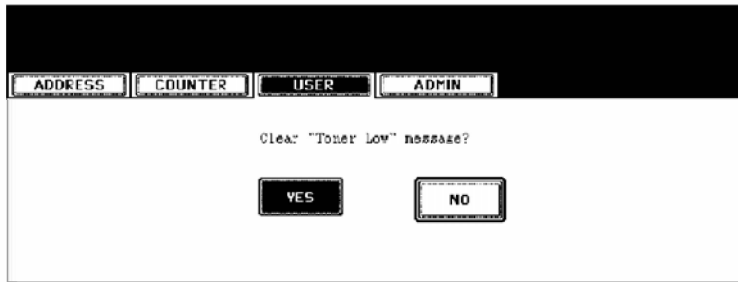

Thông báo hết mực hoàn toàn/Toner cartridge symbol

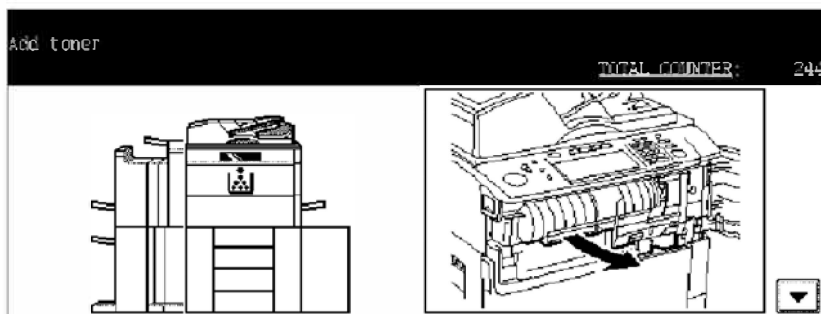

Khi máy hết mực hoàn toàn, thông báo "Add toner" xuất hiện, bạn không thể sao chép hoặc in ấn, dấu chỉ cấp mực sẽ nhấp sáng.

Bạn thực hiện như hướng dẫn ở phần "**PHƯƠNG PHÁP THAY THẾ MỰC**"

THAY THỂ TÚI MỰC CẶN VÀ BỘT GIẤY

Replace toner bag symbol

Đối với dòng máy này thì trên máy có 1 hộp trống phía sau máy dùng để chứa các mực cặn cùng với bột giấy trong quá trình sử dụng, và sẽ có lúc đầy hộp, Khi dấu chỉ này xuất hiện, thì bạn liên hệ số **0916 3232 19 - (08)6266 4567**

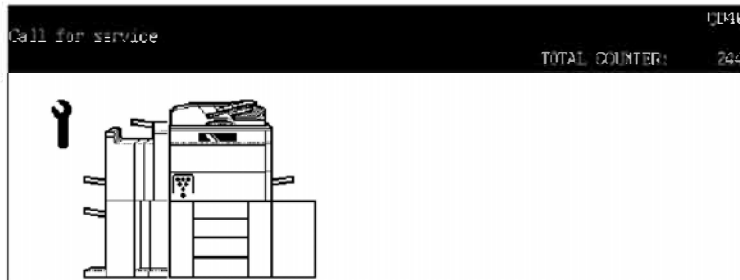

Kỹ thuật sẽ thay thế và làm vệ sinh giúp bạn, hãy chuẩn bị 1 túi nylon/xốp để đựng.

Trong quá trình sử dụng máy có thể xảy ra tình trạng kẹt giấy, và đối với dòng máy này thì việc kẹt giấy đã được số hóa bằng hình ảnh minh họa cả về thông báo và hình ảnh hướng dẫn cách khắc phục.

Khi kẹt giấy các dấu chỉ kẹt giấy sẽ xuất hiện, và các dấu đó thể hiện vị trí đang bị kẹt hoặc giấy kẹt ở vị trí gần đó, làm theo hướng dẫn từng bước bên phải màn hình cảm ứng để lấy giấy kẹt.

Giấy bị kẹt có thể không đúng với vị trí tại dấu kẹt giấy trên hình minh họa, cùng thời điểm đó, dù giấy đã được lấy ra nhưng máy vẫn báo kẹt điều này có thể xảy ra khi bạn đã làm nhưng chưa chưa hết các thao tác, vì vậy hãy làm lại theo như hướng dẫn.

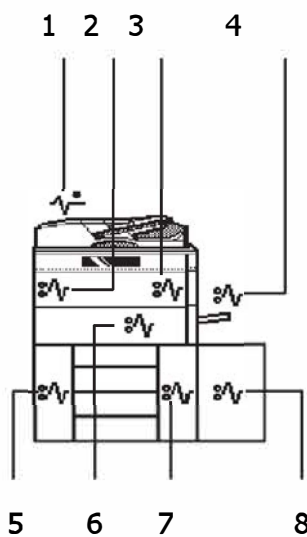

1. Kẹt giấy trong bộ nạp và đảo bản gốc tự động
2. Kẹt bên trong máy gần bộ sấy/ nắp thoát giấy bên phải máy.
3. Kẹt trong bộ tải giấy - transfer.
4. Kẹt giấy khay tay
5. Kẹt bên trong bộ đảo bản sao/ phía dưới nắp thoát giấy bên trái máy
6. Kẹt trong bộ đảo và tải bản sao giữa máy.
7. Kẹt phía dưới bên phải máy thuộc

7. khu vực khay giấy, nạp giấy bản sao
8. Kẹt trong bộ khay thùng lớn LCF

CÁCH XỬ LÝ TÌNH TRẠNG KẸT GIẤY

Khi giấy bị kẹt, gỡ bỏ giấy bị kẹt với những thao tác chính như sau:

Bộ nạp và đảo bản gốc tự động ADF:

1. Nhấn vào nút nắp trên của bộ đảo bản gốc như hình để mở nắp trên.

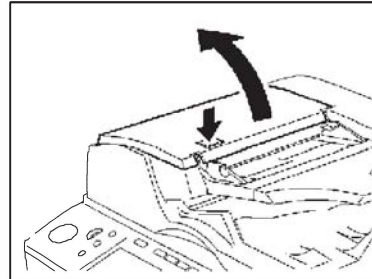

2. Xoay vòng tròn màu xanh để kéo giấy đang kẹt ra ngoài.

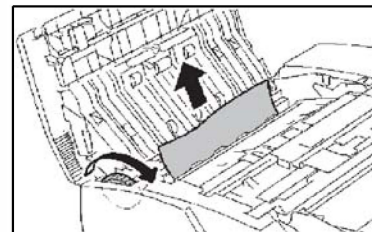

3. Mở tiếp nắp hứng giấy dạng hình xương cá - bằng thanh mở màu xanh, và gỡ bỏ giấy kẹt.

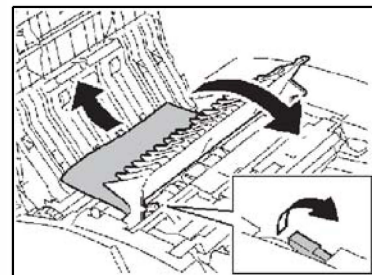

4. Đóng thanh hứng giấy và nắp trên của bộ nạp bản gốc lại.

5. Mở thêm khay đỡ giấy nhỏ và tháo bỏ giấy kẹt nếu có. Mở tiếp khay đỡ giấy to lấy giấy kẹt nếu có.

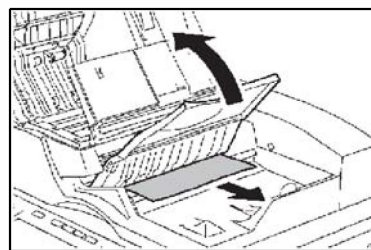
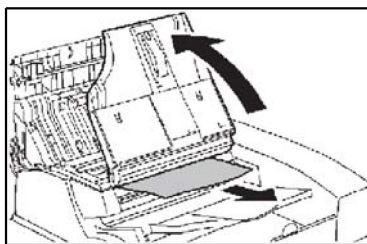

6. Đóng các nắp và trả lại các vị trí chuẩn.

7. Bật mở bộ nạp và đảo bản gốc lên trên theo hình với góc 45 độ.

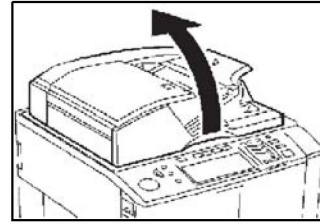

8. Bóp nhẹ để mở khóa cài tấm đập gương

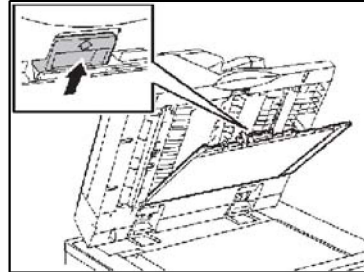

9. Gỡ bỏ giấy kẹt nếu có ra khỏi lớp giữa khe tấm đập.

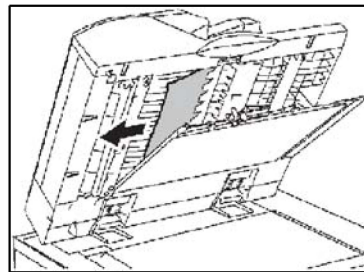

10. Đóng tấm đập gương lại và kéo bộ nạp và đảo bản gốc xuống.

Kẹt giấy khay Tay / Bypass tray

Khi kẹt giấy ở vùng khay tay, bạn có thể kéo tờ giấy kẹt ngược ra ngoài như hình minh họa.

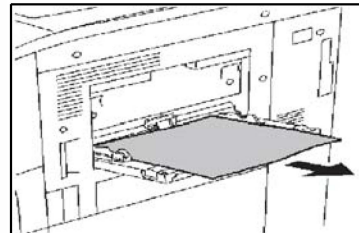

Trong khay giấy thùng LCF

1. Nhấn vào nút trên đỉnh khay giấy thùng đồng thời kéo tách thùng về phía phải ra khỏi phần thân máy.

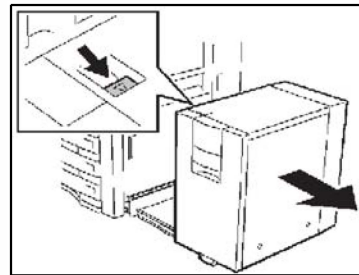

2. Nếu có giấy kẹt ngay mép khay thùng bạn vặn núm để xoay tờ giấy ra ngoài.

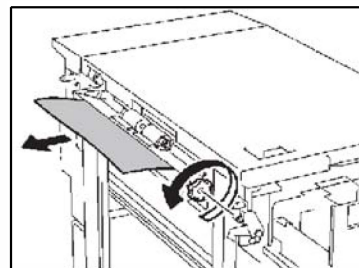

3. Gỡ bỏ phần giấy kẹt nằm dưới nắp khay tay. Mở nắp trước của khay thùng ra bằng cách kéo ra phía trước, và lấy giấy kẹt nếu có.

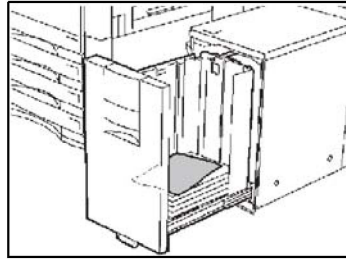
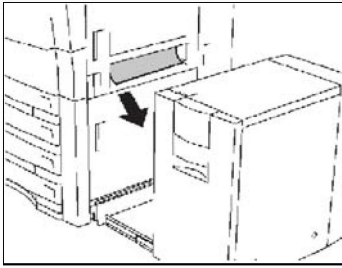

4. Đóng nắp khay giấy và đẩy cả khay giấy thùng vào lại vị trí sử dụng.

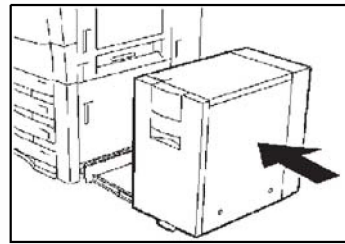

KẸT GIẤY BÊN TRONG MÁY

Nếu khay thùng LCF không được lắp đặt theo thì thao tác này có thể không thực hiện.

1. Nhấn vào nút trên đỉnh khay giấy thùng đồng thời kéo tách thùng về phía phải ra khỏi phần thân máy.

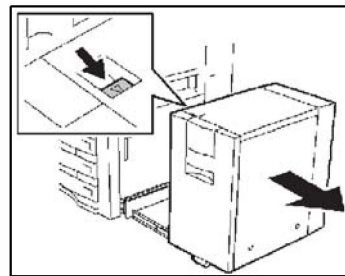

2. Mở nắp tải giấy bên phía tay phải phía dưới của máy.

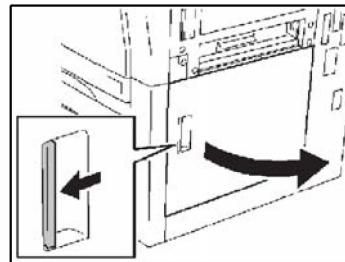

3. Gỡ bỏ giấy kẹt từ phía trong ra ngoài.

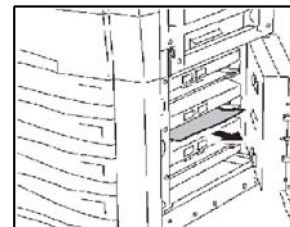

4. Kéo khay giấy (đang sử dụng) bị kẹt giấy ra ngoài, sau đó lấy giấy kẹt nếu có.

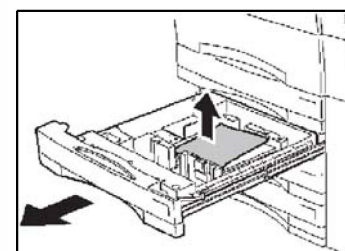

5. Đóng khay giấy lại và nắp phía dưới bên phải.

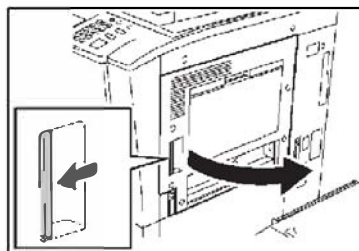

6. Mở nắp khay tay (phía trên bên tay phải) ra ngoài theo góc 45 độ. Như hình minh họa.

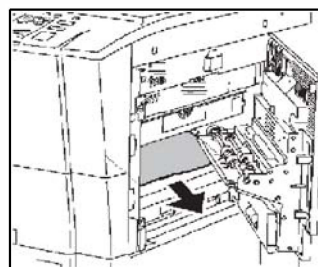

7. Tháo bỏ giấy kẹt nếu có trong nắp này, bằng cách kéo ra ngoài.

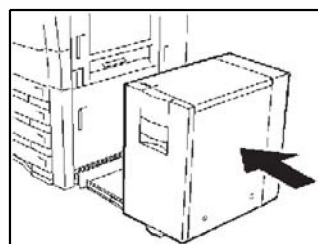

8. Đóng nắp khay tay sau khi lấy giấy kẹt.

9. Đóng khay giấy thùng trở lại vào máy, bằng cách đẩy thùng vào thân máy theo phía trái.

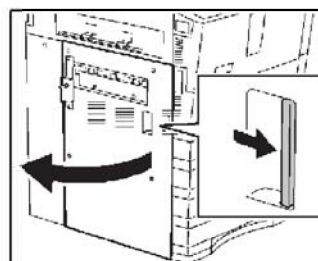

10. Mở nắp vùng thoát giấy phía bên tay trái bên dưới của máy.

11. Tháo bỏ giấy kẹt nếu có nằm trong.

A: cụm đảo mặt/Reverse unit
B: thanh hướng giấy/Guide plate

Caution

Không cắm kim loại để tháo mở hoặc đặt vào trong 2 điểm A, B điều này có thể làm bạn bị phỏng vì nhiệt độ cao.

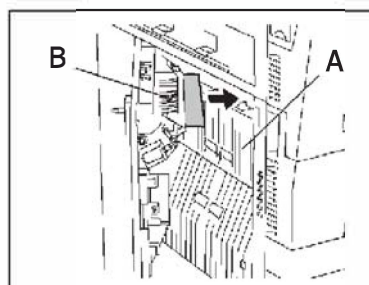

12. Tháo giấy kẹt nếu có ra khỏi bộ đảo mặt giấy.

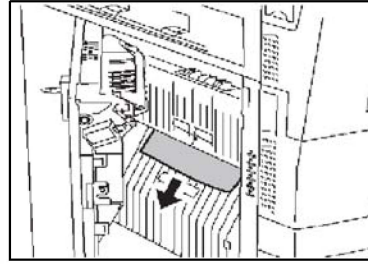

13. Mở toàn bộ nắp trước của máy như hình minh họa.

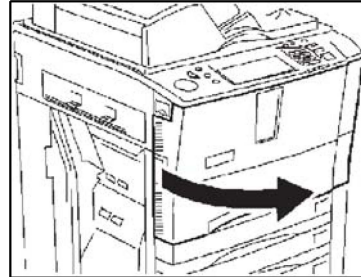

14. Nếu giấy đã hở ra ngoài phía trái một ít thì Xoay nút tròn màu xanh ngược chiều kim đồng hồ để đẩy giấy kẹt ra ngoài bên trái của máy. Nếu không có bạn bỏ qua bước này

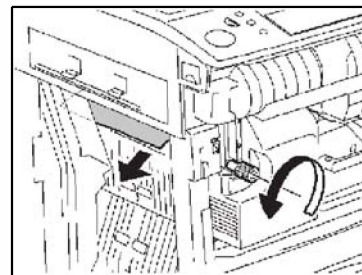

15. Đóng nắp thoát giấy bên trái phía dưới máy lại.

16. Gạt chốt khóa màu xanh khoảng 90 độ theo chiều kim đồng hồ để mở khóa khối chuyển tải giấy và khối sấy.

Lưu ý Nhắm vào gạt khóa màu xanh đồng thời kéo mạnh và chậm ra ngoài cho đến khi ngừng hẳn.

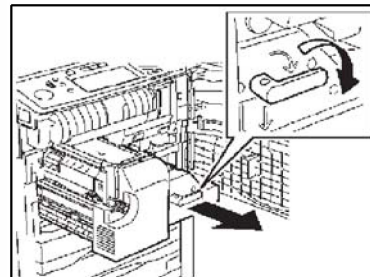

Caution

17. Mở nắp bên hông phía tay trái khối sấy. bằng cách nắm và kéo chốt màu xanh lên trên để mở.

Lưu ý: khu vực này còn nóng nếu thiết bị đang sao chụp, nên bạn không nên chạm vào những chỗ khác trên khối sấy nếu không chắc chắn về nó – đặc biệt là vùng màu đỏ là nơi có nhiệt độ cao.

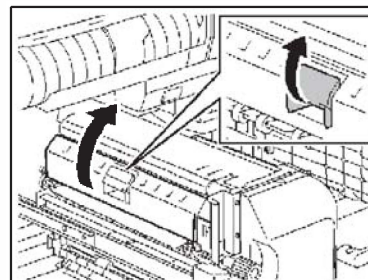

18. Xoay núm tròn màu xanh ngược chiều kim đồng hồ để đẩy giấy kẹt ra ngoài bên trái của máy.

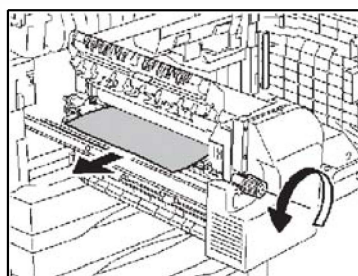

19. Đậy nắp sấy trở lại.

20. Bạn có thể bỏ qua bước này và bước kế tiếp nếu bạn không sao chép và in ấn 2 mặt, Bóp vào công tắc màu xanh có hình chữ L để mở bộ phận truyền giấy đảo mặt.

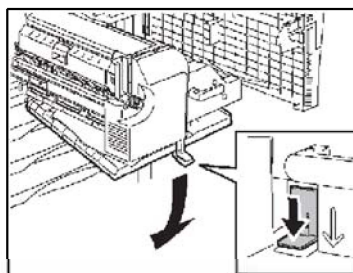

21. Tháo giấy kẹt nếu có

22. Đóng nắp bộ truyền đảo bản sao lại khi hoàn thành.

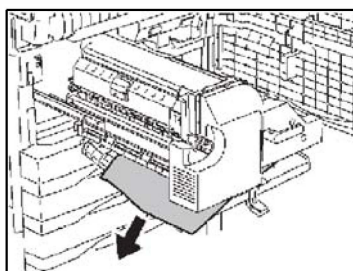

23. Bạn nắm vào cần gạt màu Xanh để Đẩy bộ truyền tải và bộ sấy trở lại trong máy.

Lưu ý: Đẩy vừa đủ mạnh để chúng trượt vào khớp. Sau đó gạt chốt khóa màu xanh lên 90 độ ngược chiều kim đồng hồ.

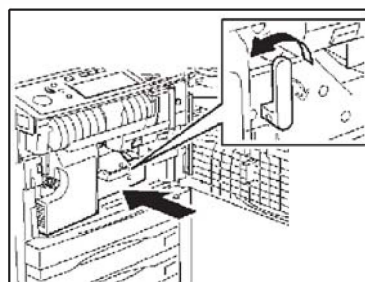

24. Đóng toàn bộ nắp trước của máy lại.

KHI MÁY KHÔNG HOẠT ĐỘNG

Máy không hoạt động và báo trên màn hình thông báo lỗi như sau:



CÁCH KHẮC PHỤC:

BƯỚC 1: Tắt máy bằng công tắc chính và mở lại máy sau 3 phút. Nếu máy vẫn không hoạt động được.

BƯỚC 2: Nhấn đồng thời 2 phím số [8] và phím [CLEAR] và ghi nhận mã lỗi trên góc phải của màn hình. (như hình minh họa)

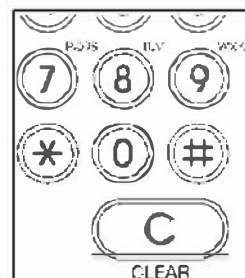

Nếu mã lỗi là 1 trong các mã: **C411, C412, C443, C445, C446, C447, C449, C465, C466, C467, C468, C471, C472, C473, C474, C475, C480, C481, C490**, thực hiện reset lỗi như **Bước 3**, nếu không có các mã trên qua **Bước 4**.

BƯỚC 3: Tắt máy, nhấn cùng lúc 2 phím [0] và [8] **đồng thời** bật nguồn máy, sau 5 giây màn hình xuất hiện dòng **TEST MODE** bạn nhập 3 số [4, 0, 0] sau đó nhấn nút **START** tiếp đó bạn nhập giá trị mới là [0] và nhấn chọn [ENTER] trên màn hình để lưu, tắt máy. Sau 3 phút bật máy trở lại, nếu máy vẫn không hoạt động.

BƯỚC 4: Xin vui lòng gọi số điện thoại **0916 3232 19 - (08) 6266 4567** và thông báo mã lỗi máy đang báo trên màn hình cho người trực, nhân viên sẽ sớm đến khắc phục cho quý khách.

KIỂM TRA SỐ BẢN CHỤP HÀNG THÁNG

Bước 1: Nhấn nút **[USER FUNCTIONS]** trên góc trái của bàn điều khiển.

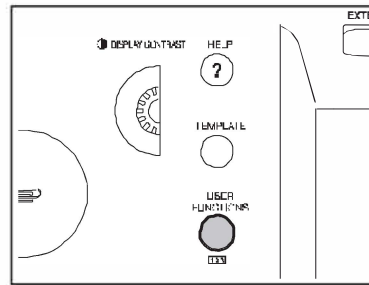

Bước 2: Nhấn thẻ **[COUNTER]** trên màn hình cảm ứng ghi nhận số bản chụp dưới góc phải của màn hình.

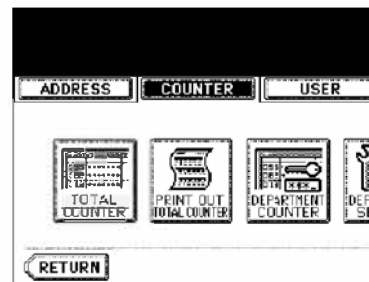

Bước 3: nhấn chọn thẻ thứ 2 **[PRINT OUT TOTAL COUNTER]** máy sẽ in 1 bản ghi nhận số bản chụp.

Đối với những máy thuê theo dịch vụ tháng và bản chụp, SAO PHƯƠNG ĐÔNG sẽ liên lạc để ghi nhận số bản chụp / counter hàng tháng qua điện thoại với khách hàng

NGƯỜI DÙNG TỰ BẢO TRÌ

Trong quá trình sử dụng có thể máy có vài lỗi về chất lượng sao chụp và lỗi đó bạn có thể tự khắc phục được. Hãy dùng một miếng vải sạch được làm ẩm bằng nước lau trước 1 lần, sau đó lấy vải khô lau lại.

Khi bạn sao chép có thể trên bản gốc có nước bút xóa còn ướt hoặc keo dán, hay vết mực bám trên gương lớn, thanh gương nhỏ, nếu có bản sao chụp có thể bị các chấm đen, hoặc sọc đen ngang tờ giấy.

1. Lau thanh gương nhỏ.
2. Lau gương lớn
3. Lau sạch thanh hướng giấy bản gốc để trên thanh và những miếng nhựa trong suốt không bị dính bẩn.
4. Lau tấm đập bản gốc trên gương lớn

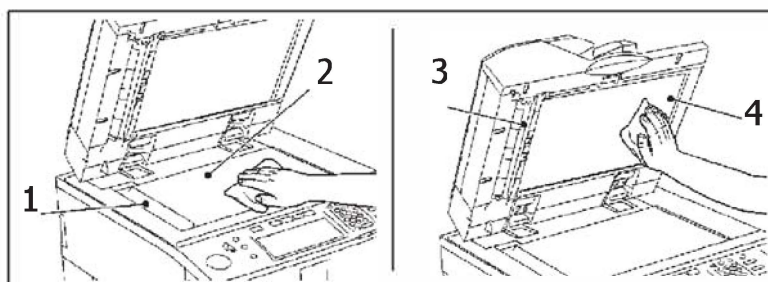

CÁC SỰ CỐ ĐƠN GIẢN KHÁC

Bạn có thể kiểm tra trước và làm theo vài hướng dẫn dưới đây, nếu không khắc phục được hay gọi cho đội dịch vụ kỹ thuật của chúng tôi

Thiết bị không hoạt động

Nhóm việc Kiểm tra	Giải nghĩa và Thao tác thực hiện	Tham khảo
Dây nguồn chính của máy đã được cắm vào ổ điện chưa?, Bật công tắc chính trên máy chưa?	Cắm dây nguồn chính vào ổ điện (lưu ý là điện 110v hay 220V), hoặc bật công tắc chính.	Trang 7-
Nắp cửa chính và nắp thay mực phía trước đã đóng chính xác chưa?	Kiểm tra và đóng các nắp cửa.	

Hiện tượng kẹt giấy thường Xuyên:

Nhóm việc Kiểm tra	Giải nghĩa và Thao tác thực hiện	Tham khảo
Máy báo thêm thông báo "Check paper size setting on control panel for drawer N (Bypass)" trên màn hình?	Khổ giấy bạn đặt trong thiết bị ở khay giấy đang sao chép không đúng với khổ giấy bạn khai báo trên màn hình, vậy hãy đổi lại cho đúng với khổ giấy bạn cần dùng.	Trang 9, 10
Khay giấy bị có lượng giấy nhiều quá mức cho phép ở chỉ giới MAX ?	Cho giấy quá nhiều, Gỡ bỏ hết giấy ra ngoài và cho vào lại ít tờ để thử.	Trang 9, 10
Đặt giấy trong khay mà 2 thanh võ giấy chưa được đẩy vào cho phù hợp, quá rộng hoặc quá sát?	Kiểm tra lại khoảng trống phù hợp của các thanh võ giấy	Trang 9, 10
Giấy kẹt trước đã lấy ra hết chưa?	Có vài trường hợp giấy kẹt không dễ tìm thấy, hoặc lấy ra nhưng bị rách còn lại 1 mảnh nhỏ, hãy làm theo hướng dẫn trên màn hình và tài liệu.	Trang 36-41

Màn hình Hiển không thay đổi khi bạn nhấn phím bất kỳ

Nhóm việc Kiểm tra	Giải nghĩa và Thao tác thực hiện	Tham khảo
Thiết bị đang trong chế độ tiết kiệm điện (Automatic energy saving mode)?	Nhấn vào phím [ENERGY SAVER] hoặc nút [START] trên bàn phím. Máy sẽ khởi động trở lại.	Trang 7
Máy đã bị tắt khi bạn dùng chức năng tự động tắt máy sau thời gian quy định.	Nhấn phím [START] để bật nguồn trở lại.	Trang 7
Máy được sử dụng với chức năng quản lý theo mã code cho người dùng, bạn nhập mã code có đúng không? Enter code?	Nhập đúng mã code của bạn để dùng máy.yêu cầu người quản lý cấp cho bạn mã code.	
Máy đang thông báo "Warming up"?	Đợi máy khởi động hoàn toàn để sử dụng.	

Các chức năng không thể thiết lập

Nhóm việc Kiểm tra	Giải nghĩa và Thao tác thực hiện	Tham khảo
Các chức năng thiết lập và không có tác dụng ? hoặc không đúng yêu cầu?	Nhấn phím [FUNCTION CLEAR] và thiết lập lại từ đầu.	

Nội dung bản sao chụp có chất lượng thấp – mờ - quá đậm –đen.

Nhóm việc Kiểm tra	Giải nghĩa và Thao tác thực hiện	Tham khảo
Thông báo "Install new toner cartridge" có xuất hiện trên màn hình không.	Thay thế mực mới	Trang 31,32,33
Chất lượng bản sao chụp được thiết lập mờ hơn so với chuẩn?	Sử dụng chức năng tăng giảm độ đậm nhạt để có nội dung như mong muốn.	Trang 22,23
Máy đang thiết lập chế độ nội dung là [PHOTO] hoặc [TEXT]?	Nếu bạn thấy cần đậm ĐEN HƠN thì chọn [TEXT] nếu cần mờ hơn hoặc nhạt chọn [PHOTO]	Trang 22

Nội Dung bản sao bị bẩn – sọc đen

Nhóm việc Kiểm tra	Giải nghĩa và Thao tác thực hiện	Tham khảo
Khi bạn sao chụp bạn có đóng kín nắp bộ nạp và đảo bản gốc ?	Đóng kín bộ nạp và đảo bản gốc.không để ánh sáng lọt vào.	Trang 24
Nắp đậy gương lớn trên bộ nạp đảo bản gốc có bẩn không?	Làm sạch chúng.	Trang 43
Chọn độ phân giải có phù hợp ?	Hãy chọn chế độ [AUTO] hoặc thủ công.	Trang 22,23
Bản gốc là giấy/nhựa trong suốt?	Đặt 1 tờ giấy trắng dưới bản gốc trong suốt khi bạn sao chụp	Trang 24

Nội Dung bản sao bị nhòe

Nhóm việc Kiểm tra	Giải nghĩa và Thao tác thực hiện	Tham khảo
Bản gốc đặt trên gương có đúng vị trí?	Đặt bản gốc lên gương lớn sau đó đóng bộ nạp và đảo bản gốc xuống cố định lại.	Trang 24
Giấy trong khay có bị ẩm ướt?	Thay thế giấy mới đúng chuẩn.	Trang 9,10

Nội dung bản sao bị mất vài chỗ

Nhóm việc Kiểm tra	Giải nghĩa và Thao tác thực hiện	Tham khảo
Kích thước khổ giấy bản gốc có đúng với giấy trong khay? Tỷ lệ phóng to thu nhỏ có hợp lý?	Chọn lại giấy trong khay, đặt lại bản gốc đúng chiều, thiết lập lại tỷ lệ phóng to thu nhỏ cho phù hợp.	Trang 17